



[www.dtco.vdo.com](http://www.dtco.vdo.com)

## Stafrænn ökuriti – DTCO<sup>®</sup> 1381

Release 2.0 – 2.1

Notkunarleiðbeiningar atvinnurekandi & ökumaður 



DTCO<sup>®</sup> SmartLink (Val)

**VDO**

Kæri notandi,  
stafræni ökuritinn **DTCO 1381** og kerfishlutar hans er EB-efirlitsbúnaður og samræmist tækniforskrift samkvæmt reglugerð (EBE) nr. 3821/85 viðauka I B, í nágildandi útgáfu Gögnin sem unnið er úr hjálpa ...

- ökumanninum að halda sig við reglur um aksturs- og hvíldartíma ökumanna
- og sjá atvinnurekandanum (með sérstökum hugbúnaði) fyrir nothæfum upplýsingum um álag á ökumann og ökutæki.



Þessar notkunarleiðbeiningar eru ætlaðar **atvinnurekanda** og **bílstjórum** og lýsa rétttri notkun DTCO 1381 samkvæmt reglugerð. Lesið leiðbeiningarnar vandlega og kynnið ykkur eiginleika DTCO 1381.

Nánari upplýsingar um DTCO 1381 sem og vistföng tengiliða er hægt að finna á neti undir: **[www.dtco.vdo.com](http://www.dtco.vdo.com)**

Góða feró!

*Continental Automotive GmbH*

© 04.13 by Continental Automotive GmbH

Ábyrgð á efni leiðbeininganna ber:  
**Continental Automotive GmbH**  
**P.O. Box 1640**  
**78006 Villingen-Schwenningen**  
**GERMANY**

Breytingar á tæknilegum atriðum gagnvart lýsingum, upplýsingum og myndum í þessum notkunarleiðbeiningum eru áskildar. Öll eftirprentun, þýðing og afritun er óheimil án skriflegs leyfis útgefanda.

<b>Release-yfirlit</b> .....	<b>6</b>	Birting gagna þegar ökutækið er kyrrstætt .....	18	Færa inn athöfnina "Hvöldartími" eftirá .....	32
<b>Almennar upplýsingar</b> .....	<b>1</b>	Birting tilkynninga á skjá .....	19	Vakt haldið áfram .....	33
<b>Merkingar</b> .....	<b>8</b>	Frágangsstaða .....	19	Halda vakt áfram og færa athafnir fremst á vakt .....	34
<b>Notkun DTCO 1381</b> .....	<b>9</b>	Out of scope .....	19	<b>Athafnir stilltar</b> .....	<b>35</b>
<b>Lagaleg ákvæði</b> .....	<b>10</b>	Ferju- eða lestarferð .....	19	Handvirk stilling .....	35
Skyldur ökumanns .....	10	Viðbrögð við undir- / yfirspennu .....	20	Sjálfvirk stilling .....	35
Skyldur atvinnurekanda .....	11	Straumrof .....	20	Sjálfvirk stilling eftir ræsingu á eða af * .....	35
Meðhöndlun útprentana .....	11	<b>Fyrirtæki</b> .....	<b>3</b>	Athafnir handskrifaðar .....	36
<b>Meðhöndlun ökuritakorta</b> .....	<b>12</b>	<b>Virgni fyrirtækiskortsins</b> .....	<b>22</b>	<b>Hlaða niður upplýsingum á ökumanskortinu</b> .....	<b>37</b>
Ökuritakort hreinsuð .....	12	Valmyndaraðgerðir í "fyrirtækisham" .....	22	<b>Ökumanskort tekið úr</b> .....	<b>38</b>
<b>Inngangur</b> .....	<b>2</b>	<b>Fyrirtækiskortið sett í</b> .....	<b>23</b>	Valmyndarleiðsögn eftir að ökumanskort er tekið úr .....	39
<b>Fyrstu notkunarskrefin</b> .....	<b>14</b>	Slá inn skráningarnúmer .....	24	<b>Skipt um ökumann/ökutæki</b> .....	<b>40</b>
Fyrir atvinnurekanda .....	14	<b>Niðurhal gagna undirbúið</b> .....	<b>25</b>	Gögn sem þurfa að vera til reiðu ...	41
Fyrir ökumann .....	14	<b>Fyrirtækiskortið tekið úr</b> .....	<b>26</b>	<b>Meðferð prentara</b> .....	<b>5</b>
<b>Upplýsingar á skjá og stjórnbúnaður</b> .....	<b>15</b>	<b>Aksturshamur</b> .....	<b>4</b>	<b>Ný rúlla sett í</b> .....	<b>44</b>
Stutt lýsing .....	15	<b>Ökumanskort sett í</b> .....	<b>28</b>	<b>Gögn prentuð út</b> .....	<b>45</b>
<b>Mismunandi upplýsingar á skjá</b> .....	<b>17</b>	Handvirkar innfærslur .....	28	Prentun hafin .....	45
Biðhamur .....	17	Leiðréttingamöguleikar .....	30	Prentun stöðvuð .....	45
VDO GeoLoc * (frá og með útgáfu 2.1) .....	17	Land fært inn á meðan á handvirkri innfærslu stendur .....	31	Atriði sem huga þarf að við útprentun .....	46
Leiðbeiningar eftir kveikt/slökkt .....	17	Hætt við innslátt .....	31	Pappírstífla lagfærð .....	46
Venjuleg(ar) skjámynd(ir) .....	18				

**Valmyndaraðgerðir****6****Valmyndaraðgerðir kallaðar fram ... 48**

Ef ökutækið er kyrrstætt .....	48
Upplýsingar við upphaf aksturs .....	48
Tímar á ökumannskortinu birtir .....	49
Tungumál stillt .....	49

**VDO Counter \* .....****50**

Uppbygging skjámyndar	
VDO Counter .....	50
Upplýsingar meðan á akstri	
stendur .....	51
Skjámyndir við aðgerðina "hlé" .....	52
Skjámynd við aðgerðina	
"vinnutími" .....	52
Sýna dagleg gildi .....	53
Sýna vikugildi .....	53
Stöðuvísir .....	53

**Yfirlit yfir uppbyggingu****valmyndar .....****54**

Vafráð í valmyndaraðgerðunum ...	55
Aðgengi að valmynd læst!	56
Farið úr valmyndaraðgerðum	56

**Aðalvalmynd Útþrentun****Ökumaður-1 / Ökumaður-2 .....****57**

Dagsgildi prentað út .....	57
Atvik prentuð út .....	57
Prenta athafnir .....	57

**Aðalvalmynd Útþrentun Ökutæki ..****58**

Dagsgildi prentað út úr minninu .....	58
Atvik prentuð út úr minninu .....	58
Yfirhraði prentaður út .....	58
Tæknilegar upplýsingar	
prentaðar út .....	58
Prenta v-skýringarmynd .....	59
Prenta stöðu D1/D2 * .....	59
Hraðayfirlit prentuð út * .....	59
Snúningshraðayfirlit prentuð út * .....	59

**Aðalvalmynd Innfærsla****Ökumaður-1 / Ökumaður-2 .....****60**

Upphafs Land fært inn .....	60
Lok Land fært inn .....	60

**Aðalvalmynd Innfærsla Ökutæki ...****61**

Out Byrjun / Lok fært inn .....	61
Byrjun Ferja / Lest fært inn .....	61
Staðartími stilltur .....	61
Leiðrétting gerð á UTC .....	62

**Aðalvalmynd Upplýsingar á skjá****Ökumaður-1 / Ökumaður-2 .....****63****Aðalvalmynd Upplýsingar á skjá****Ökutæki .....****64****Boð****7****Boð birtast .....****66**

Einkenni boða .....	66
Boð staðfest .....	67

**Yfirlit yfir atvik .....****68****Yfirlit yfir bilanir .....****70****Aksturstímaaðvaranir .....****72****Yfirlit yfir ábendingar um notkun ...****73****Vörulýsing****8****Hamir DTCO 1381 .....****78****Ökuritakortin .....****79**

Ökumannskort .....	79
Fyrirtækiskort .....	79
Eftirlitskort .....	79
Verkstaðiskort .....	79
Læsa ökuritakortunum .....	79

Aðgangsheimildir að ökuritakortunum .....	80
---	----

**Vistuð gögn .....****81**

Ökumannskort .....	81
Fyrirtækiskort .....	81
Aðalminni .....	81
VDO GeoLoc * (frá og með útgáfu 2.1) .....	81

<b>Tímastjórnun</b> .....	<b>82</b>	Staða D1/D2 skýringamynd *	96
Umreikningur í UTC-tíma .....	82	Hraðayfirlit *	97
<b>Viðhald</b> .....	<b>83</b>	Snúningshraðayfirlit *	97
DTCO 1381 hreinsaður .....	83	Útrentun á staðartíma .....	97
Prófunarskylda fyrir ökurita .....	83		
Ráðstafanir þegar gert er við / skipt um DTCO 1381 .....	83	<b>Útskýringar við dæmin um útrentun</b> .....	<b>98</b>
Förgun íhluta .....	83	Skýringar við gagnabálkana .....	98
<b>Tæknilegar upplýsingar</b> .....	<b>84</b>	<b>Tilgangur gagnamengis þegar atvik eða bilanir koma fyrir</b> .....	<b>105</b>
DTCO 1381 .....	84	Kóðun Tilgangur gagnamengis ....	105
Pappírurúlla .....	84	Kóðun fyrir nánari lýsingu .....	107



## Myndtákn og dæmi um útrentun

9

<b>Yfirlit yfir myndtákn</b> .....	<b>86</b>	<b>Viðauki</b> .....	<b>A</b>
Samsetningar myndtákna .....	87	Atriðisorðaskrá .....	109
<b>Kennimerki landa</b> .....	<b>89</b>	Sjálfvirk stilling virkninnar efir ræsingu á/af .....	112
Svæðisauðkenni .....	90	<b>Ath.</b> .....	113
<b>Dæmi um útrentun</b> .....	<b>91</b>	<b>EC Declaration of Conformity</b> .....	115
Dagsútrentun ökumannskort .....	91		
Atvik / bilanir á ökumannskorti .....	92		
Dagsútrentun ökutækis .....	93		
Atvik / bilanir frá ökutæki .....	94		
Yfirhraði .....	95		
Tæknilegar upplýsingar .....	95		
Athafnir ökumanns .....	96		
v-skýringamynd .....	96		

## ■ Release-yfirlit

Þessar vottuðu notkunarleiðbeiningar eiga við um eftirfarandi gerð af ökurita DTCO 1381:

Release-staða (sést á tegundamerki)	Viðurkennd notkunarleiðbeining	Merkt atriði í þjónustunni
 <p>Rel. 2.0</p>	BA00.1381.20 101 120	<ul style="list-style-type: none"> <li>• Velja má um stillingu á skjámynd í keyrslu.</li> <li>• Möguleiki á útþrentun skv. staðartíma.</li> </ul>
 <p>Rel. 2.1</p>	BA00.1381.21 100 120	<p>Núverandi notkunarleiðbeiningar</p> <ul style="list-style-type: none"> <li>• Valmyndalýsingu breytt þegar ökumannskort er sett í; ➔ <i>sjá síðu 28.</i></li> <li>• valmyndir birtast eftir því hvaða kort eru sett í; ➔ <i>sjá síðu 48.</i></li> <li>• VDO GeoLoc: Skráning á staðsetningarupplýsingum farartækis er valkostur; ➔ <i>sjá síðu 17.</i></li> <li>• Ábending þegar kort er tekið út um að niðurhal af ökumannskorti sé tímabært; ➔ <i>sjá síðu 39.</i></li> </ul>

 Þessar notkunarleiðbeiningar henta ekki fyrir eldri tækjagerðir!

## **Almennar upplýsingar**

**Merkingar**

**Notkun DTCO 1381**

**Lagaleg ákvæði**

**Meðhöndlun ökuritakorta**

Service Only

1

## ■ Merkingar

Í þessum notkunarleiðbeiningum eru eftirfarandi áherslumerkingar notaðar:



### Viðvörðun

**Viðvaranir vara við mögulegri slyshættu.**



### Athugið!

Í textanum við hliðina á eða undir þessu merki koma fram mikilvægar upplýsingar til að koma í veg fyrir gagnatap, skemmdir á tækinu og til að fylgja lagalegum kröfum.



### Ábending

Þessu tákni fylgja ráðleggingar eða upplýsingar, en sé ekki farið eftir þeim getur það leitt til bilana.



Þókin tákna að vísað sé í önnur gögn.

## Aðgerðaröð

1. Þetta tákn merkir að gera eigi eitthvað ákveðið. Eða að notandinn er leiddur skref fyrir skref gegnum valmyndina og beðinn um að slá eitthvað inn.
2. Frekari aðgerðir eru í vaxandi númeraröð.

## Tákn

- \* Stjarnan auðkennir aukabúnað.  
**Athugasemd:** Fylgið leiðbeiningum um ADR-gerðina "Ⓜ" og valkostinn "**Sjálfvirk stilling virknipátta eftir ræsingu á eða af**" þar sem það eru nokkrar aðgerðir sem eru aðeins mögulegar þegar svissað er á!  
**VDO Counter (teljarinn)** styður við daglegt og vikulegt skipulag þitt á meðan á "akstri" stendur.
- ➔ Þetta tákn gefur til kynna á hvaða síðu er að finna frekari upplýsingar um efnið.
- 🔍 Þetta tákn gefur til kynna að framhald sé á næstu síðu.

## Valmynd

1 — Ökumaður 1  
#/# Upphafsf Land

Blikkandi línur eða tákn í valmyndinni eru með *skáletrun (1)* í þessum notkunarleiðbeiningum.

## Skilgreiningar

- Ökumaður-1** = Sá sem stýrir ökutækinu í augnablikinu eða mun stýra því.
- Ökumaður-2** = Sá sem ekki stýrir ökutækinu.



## ■ Notkun DTCO 1381



### Slysaþætta

Meðan á akstri stendur geta birst tilkynningar á skjánum. Einnig er mögulegt að ökumannskortinu sé kastað út sjálfvirkt.

**Mikilvægt er að ökumaður láti það ekki trufla sig og beini ávallt allri athygli sinni að umferðinni.**



### Hætta á meiðslum

Opin prentaraskúffa getur valdið meiðslum á notanda eða öðrum. Opnið prentaraskúffuna aðeins til að setja pappírsmál til!

Ef mikið hefur verið prentað getur hitaprenthausinn verið mjög heitur! Bíðið eftir því að prenthausinn kólni áður en ný pappírsmál er sett í.



### Sprengihætta

DTCO 1381 ADR-gerðin \* er hönnuð fyrir notkun í sprengifimu umhverfi.

**Vinsamlegast athugið leiðbeiningar um flutning og stjórnun á hættulegum varningi í sprengifimu umhverfi.**



**Til þess að koma í veg fyrir skemmdir á DTCO 1381 skal fylgja eftirfarandi leiðbeiningum!**

- DTCO 1381 er settur upp og innsiglaður af starfsmönnum sem hafa tilskilin réttindi. **Vinsamlegast gerið engar breytingar á tækinu eða leiðslunum.**
- Setjið ekki önnur kort, til dæmis greiðslukort, kort með upphleyptu lettri eða málmkort í kortaraufina. Þau valda skemmdum á kortarauf DTCO 1381!

- Notið aðeins samþykktar tegundir og þær pappírsmál sem framleiðandinn mælir með (original VDO prentarapappír). Gætið að skráningarmerkinu.
  - ➔ *Nánari upplýsingar sjá "Pappírsmál" á síðu 84.*
- Styðjið ekki á hnappana með oddhvössum hlutum, s.s. pennum.
- Hreinsið tækið með lítillega rökum klút eða með microfíber-hreinsklút. (Fáanlegt hjá viðeigandi dreifiaðila & þjónustustöð.)
  - ➔ *Sjá "Viðhald" á síðu 83.*

## ■ Lagaleg ákvæði



Varðað getur við lög að gera breytingar á ökuritanum eða leiðslum hans sem hafa áhrif á skráningu og vistun ökuritans, sérstaklega ef það er gert í blekkingarskyni.

Óheimilt er að falska, leyna eða eyða skráningum ökuritans, ökuritakortunum eða útprentuðum gögnum.

### Lagalegur grunnur

Um notkun ökurita gildir sem stendur sú gerð EB-reglugerðarinnar 3821/85 sem er gild hverju sinni ásamt EB-reglugerð RG (EB) nr. 561/2006 sem og viðeigandi landslögum. Hún leggur ákveðnar skyldur og ábyrgð á ökumanninn og umráðamann ökutækisins (atvinnurekanda). Eftirfarandi upptalning er hvorki tæmandi né hefur hún lagagildi!

### ► Skyldur ökumanns

- Ökumanninum ber að gæta þess að ökumannskortið og ökuritinn séu notuð á tilskilinn hátt.
- Viðbrögð við bilunum ökuritans:
  - Ökumaðurinn þarf að skrá niður á sérstakt blað eða á bakhlíð pappírslúllunar þær aðgerðir þar sem upplýsingarnar sem ökuritinn skráir eða prentar ekki lengur villulaust.
    - ➔ Sjá *“Athafnir handskrifaðar” á síðu 36.*
  - Ef ekki er unnt að koma ökutæki til fyrirtækis á innan við viku, ber að fara með hann á verkstæði með tilskilin leyfi.
    - Þegar um er að ræða blandaðan rekstur (notkun ökutæka með skífu og stafænum ökurita) ber að hafa tilskilin gögn meðferðis.
      - ➔ Sjá *“Skipt um ökumann/ökutæki” á síðu 40.*
- Ef ökumannskortið týnist, er stolið, skemmist eða bilar ber ökumanninum að prenta út dagsútprentun úr DTCO 1381 í upphafi aksturs og að akstri loknum og merkja hana með persónuupplýsingum sínum. Ef nauðsynlegt er verður að bæta við tíma í viðbragðsstöðu og öðrum vinnustundum með eigin hendi.
  - ➔ Sjá *“Athafnir handskrifaðar” á síðu 36.*
- Ef ökumannskortið skemmist eða bilar ber að afhenda það viðeigandi yfirvöldum, eða tilkynna það í samræmi við reglur ef það tapast. Sækja skal um varakort innan sjö daga.
- Án ökumannskorts er leyfilegt að halda akstrinum áfram í 15 daga, ef það er nauðsynlegt til að flytja ökutækið aftur til fyrirtækisins.
- Umsvifalaust ber að tilkynna viðeigandi yfirvöldum um nákvæmar ástæður þess að annað yfirvald aðildarríkjanna endurnýjar eða skiptir um ökumannskortið.



- Ökumaður verður að hafa ökumannskortið í bílnum a.m.k. í 28 daga (samkvæmt reglugerðum í Býskakandi) eftir að það rennur út.
- ▶ **Skyldur atvinnurekanda**
  - Eftir flutning á ökutækinu skal sjá til þess að kvörðunargögnin, s.s. aðildarríkið sem veitir leyfi og opinbert auðkenni, séu tafarlaust uppfærð af verkstæði sem hefur til þess leyfi.
  - Þegar fyrirtækjakortið er stungið er e.t.v. beðið um að slá inn aðildarríki og opinbert skráningarnúmer farartækisins í DTCO 1381.
    - ➔ Sjá “Slá inn skráningarnúmer” á síðu 24.
  - Skráið fyrirtækið í DTCO 1381 ökuritanum þegar farartækið er tekið í notkun eða þegar því er lagt.
    - ➔ Nánari upplýsingar sjá “Fyrirtækiskortið sett í” á síðu 23.
  - Gangið úr skugga um að nægilega margar pappírsmúllur af leyfilegri gerð séu til staðar í ökutækinu.
  - Fylgist með því að ökuritinn virki snurðulaust. Gætið þess að yfirfara ökuritann með því millibili sem lög segja fyrir um. (Reglubundin prófun skal fara fram a.m.k. annað hvert ár.)
  - Hlaðið reglulega gögnunum niður úr minni DTCO 1381 sem og úr ökumannskortunum og vistið gögnin á þann hátt sem lög segja fyrir um.
  - Látið eingöngu verkstæði sem hafa tilskilin leyfi framkvæma viðgerðir og kvarðanir.
    - ➔ Nánari upplýsingar sjá “Prófunarskylda fyrir ökurita” á síðu 83.
  - Fylgist með því að ökumennirnir noti ökuritann í samræmi við reglur. Athugið aksturs- og hvíldartíma með reglulegu millibili og bendið á frávik ef einhver eru.
- ▶ **Meðhöndlun útprentana**
  - Sjáið til þess að útprentanirnar skemmist ekki (verði ólæsilegar), hvorki vegna ljós- eða sólargeisla né vegna bleytu eða hita.
  - Umráðamanni bifreiðarinnar/atvinnurekanda ber að varðveita útprentanirnar í að minnsta kosti eitt ár.

1

## ■ Meðhöndlun ökuritakorta

Að hafa ökuritakort undir höndum veitir leyfi til að nota DTCO 1381. Lög segja fyrir um notkunarsvið og aðgangssleyfi.

➔ Sjá "Ökuritakortin" á síðu 79.



Ökumannskortið er persónubundið. Með því auðkennir ökumaðurinn sig gagnvart DTCO 1381.

**Fleiri en einn geta ekki notað sama ökumannskort!**



Fyrirtækiskortið er ætlað fyrir eigendur og umráðamenn ökutækja með innbyggðum stafrænum ökurita og það má ekki afhenda "öðrum aðilum".

**Fyrirtækiskortið er ekki ætlað fyrir akstur!**



Farið varlega með ökuritakortið og fylgið leiðbeiningum útgefanda fyrir ökuritakort til að koma í veg fyrir gagnatap.

- Beygið hvorki né brjótið upp á ökuritakortið eða notið það í öðrum tilgangi.
- Notið ekki skemmd ökuritakort.
- Haldið snertiflötum hreinum, þurrum og lausum við feiti og olú (geymið alltaf í hlíf).
- Forðist beint sólarljós (látið kortið ekki liggja á mælaborðinu).
- Leggið kortið ekki í námunda við sterk rafsegulsvið.
- Notið kortið ekki lengur en gildistíminn segir til um, þ.e. sækið um nýtt ökuritakort tímanlega.

## ► Ökuritakort hreinsuð

Hreinsið óhrein tengi ökuritakortsins með lítilliga rökum klút eða með microfíber-hreinsiklút. (Fáanlegt hjá viðeigandi dreifiaðila & þjónustustöð.)



Notið engin leysiefni eins og þynni eða bensín til að hreinsa snertifleti ökuritakorts.

## **Inngangur**

**Fyrstu notkunarskrefin**

**Upplýsingar á skjá og stjórnbúnaður**

**Mismunandi upplýsingar á skjá**

Service Only

## ■ Fyrstu notkunarskrefin

### ► Fyrir atvinnurekanda

- 1.** Skráið fyrirtækið í DTCO 1381. Setjið fyrirtækiskortið í aðra hvora kortaraufina.

➔ *Nánari upplýsingar sjá "Fyrirtækiskortið sett í" á síðu 23.*

 Fyrirtækiskortið er ekki ætlað fyrir akstur!

- 2.** Takið fyrirtækiskortið úr kortaraufinni eftir að skráingu eða niðurhali gagnanna er lokið

➔ *Nánari upplýsingar sjá "Fyrirtækiskortið tekið úr" á síðu 26.*

### ► Fyrir ökumann

- 1.** Setjið ökumannskortið í kortaraufina í byrjun vaktar (upphaf vinnudags).

➔ *Nánari upplýsingar sjá "Ökumannskort sett í" frá síðu 28.*

- 2.** Með "Handvirkri innfærslu" er hægt að bæta við athafnir á ökumannskortinu.

➔ *Nánari upplýsingar sjá "Handvirkar innfærslur" frá síðu 28.*

- 3.** Stillið á athöfnina sem á að framkvæma með athafnahnappinum.

➔ *Nánari upplýsingar sjá "Athafnir stilltar" á síðu 35.*

- 4.** Stillið klukkuna á staðartíma.

➔ *Nánari upplýsingar sjá "Staðartími stilltur" á síðu 61.*

DTCO 1381 er nú tilbúnn!

- 5. Mikilvægt!** Ef hlé er gert á akstri eða þegar hvíldartími stendur yfir verður að stilla athöfnina á "H".

- 6.** Bilanir sem komið geta upp í tækinu eða einstökum hlutum kerfisins birtast á skjánum. Staðfestið tilkynninguna.

➔ *Nánari upplýsingar sjá "Boð birtast" frá síðu 66.*

- 7.** Takið ökumannskortið úr kortaraufinni þegar vakt lýkur (lok vinnudags) eða skipt er um ökutæki.

➔ *Nánari upplýsingar sjá "Ökumannskort tekið úr" frá síðu 38.*

- 8.** Hægt er að prenta út eða birta athafnir undanfarinna daga, vistuð atvik o.s.frv. með valmyndaraðgerðum.

➔ *Nánari upplýsingar sjá "Valmyndaraðgerðir kallaðar fram" frá síðu 48.*



Sérstakar lagareglur sem kunna að gilda í hverju landi fyrir sig eru ekki settar fram í þessum notkunarleiðbeiningum og þarf að virða til viðbótar ef við á.

## ■ Upplýsingar á skjá og stjórnbúnaður

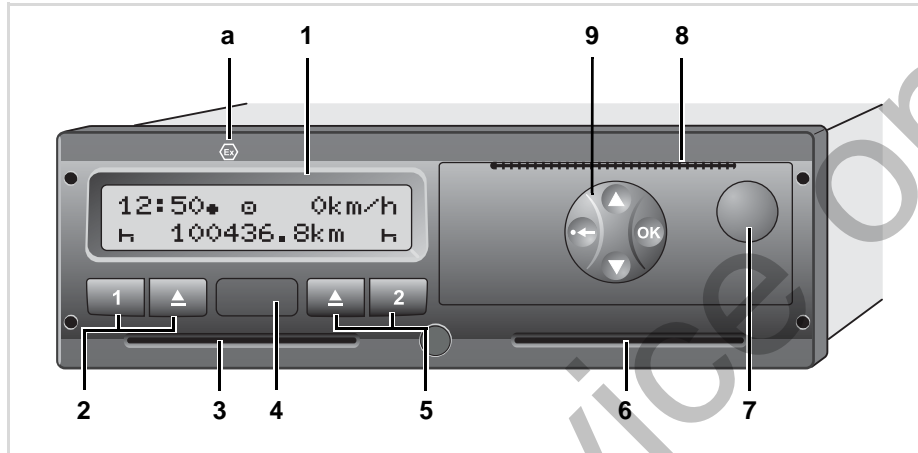

- (1) Skjár
- (2) Hnappareitur ökumaður-1
- (3) Kortarauf-1
- (4) Niðurhalstengi
- (5) Hnappareitur ökumaður-2
- (6) Kortarauf-2
- (7) Aflæsingarhnappur prentaraskúffu
- (8) Afrifubrun
- (9) Valmyndarhnappur

(a) Auðkenni "Ex" fyrir ADR-gerð \*  
(ADR = reglugerð fyrir hættufarm á götum)

Fjarstýra má DTCO 1381 með þartilgerðum búnaði.

### ► Stutt lýsing

#### Skjár (1)

Allt eftir rekstrarástandi ökutækisins birtast mismunandi upplýsingar eða gögn á skjánum.

➔ Sjá "Mismunandi upplýsingar á skjá" á síðu 17.

#### Hnappareitur ökumaður-1 (2)

■ Athafnahnappur fyrir ökumann-1  
➔ Nánari upplýsingar sjá "Athafnir stilltar" frá síðu 35.

▲ Útkastshnappur fyrir kortarauf-1

#### Kortarauf-1 (3)

Ökumaður-1, sem mun stýra ökutækinu þá stundina, setur ökumannskort sitt í kortarauf-1.

➔ Nánari upplýsingar sjá "Ökumannskort sett í" frá síðu 28.

### Niðurhalstengi (4)

Niðurhalstengið er undir hlífinni.

Aðgangsheimildir þessarar tengingar ráðast af því ökuritakorti sem notað er.

➔ *Nánari upplýsingar sjá "Aðgangsheimildir að ökuritakortunum" á síðu 80.*

### Hnappareitur ökumaður-2 (5)

2 Athafnahnappur fyrir ökumann-2

▲ Útkastshnappur fyrir kortarauf-2

### Kortarauf-2 (6)

Ökumaður-2, sem ekki mun stýra ökutækinu þá stundina, setur ökumannskort sitt í kortarauf-2 (teymisvinna).

### Aflásingarnappur prentaraskúffu (7)

Með þessum hnappi er prentaraskúffan tekin úr lás, til dæmis til þess að setja í pappírskrúllu.

### Afrifubrún (8)

Í gegnum afrifubrúnina er hægt að rífa útprentun úr innbyggða prentaranum af pappírskrúllunni.

### Valmyndarhnappar (9)

Eftirfarandi hnappar eru notaðir til þess að færa inn, birta eða prenta gögn:

- ▶/▼ Veljið aðgerð eða valkost með því að fletta. (Ef haldið er hnappinum niðri er hægt að velja sjálfvirka endurtekningu.)
- ⊙ Staðfestið aðgerðina / valkostinn sem var valinn.
- ⊙ Prýsta og halda niðri þar til síðasta innfærsluviðið birtist.
- ⊖ Til baka að síðasta innslætti, hætta við innslátt lands eða hætta við valmynd skref fyrir skref.

### ADR-gerð \* (a)

- ☞ Nokkrar aðgerðir, eins og að setja ökuritakort í, taka það úr, að prenta út eða sýna gögn, eru aðeins mögulegar þegar svissað er á!
- ☞ Við lestun og losun á hættulegum farmi skal hlífðarlok á DTCO 1381 ávallt vera fast.

### Merkispjald

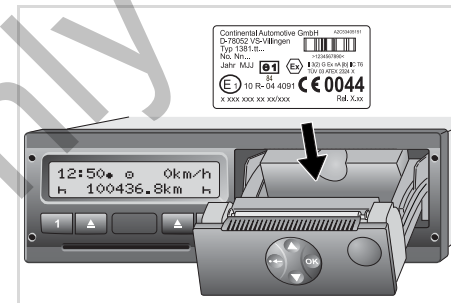

### Merkispjald

Eftir að prentaraskúffan hefur verið opnuð sést merkispjaldið með eftirfarandi upplýsingum: Nafni og póstfangi framleiðanda, gerð tækis, raðnúmeri, framleiðsluári, samræmismarki og skráningarmarki og ástand tækis við afhendingu.

**Frá og með útgáfu 2.1:** Ef hugbúnaður hefur verið uppfærður verða útgáfur vél- og hugbúnaðar merktar með límmiða á prentaraskúffu.



## ■ Mismunandi upplýsingar á skjá

### Almennt

Á skjánum birtast bæði myndtákn og texti, en tungumálið stillist inn sjálfkrafa á eftirfarandi hátt:

- Ökumannskortið sem er í kortarauf-1 eða var síðast sett í DTCO 1381 ákvarðar á hvaða tungumáli upplýsingar birtast á skjánum.
- Eða það ökuritakort sem hefur hærra gildisstig, til dæmis fyrirtækiskort eða eftirlitskort.

### Tungumál valið

Ökuritakortið stillir tungumálið sjálfkrafa, en einnig er hægt að velja tungumál.

➔ *Nánari upplýsingar sjá "Tungumál stillt" frá síðu 49.*

### ► Biðhamur

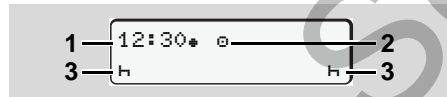

Upplýsingar biðhamur

Í akstursham "e" skiptir DTCO 1381 yfir í biðham eftir u.þ.b. 5 mínútur við eftirfarandi aðstæður:

- ekki er svissað á ökutækinu,
- og engin tilkynning liggur fyrir.

Auk klukkunnar (1) og hamsins (2) birtast athafnirnar sem stilltar eru inn (3). Eftir 3 mínútur í viðbót (gildi stillt af kaupanda) slökknar á skjánum.

Farið er úr biðham:

- þegar svissað er á ökutækinu,
- stutt er á einhvern hnapp,
- eða þegar DTCO 1381 tilkynnir atvik eða bilun.

### ► VDO GeoLoc \* (frá og með útgáfu 2.1)

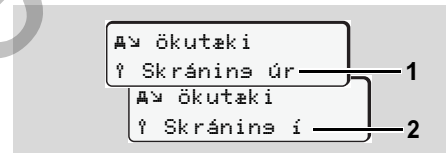

VDO GeoLoc

Staðsetningarskráningu bifreiðar má kveikja (2) eða slökkva á (1).

### ► Leiðbeiningar eftir kveikt/slökkt

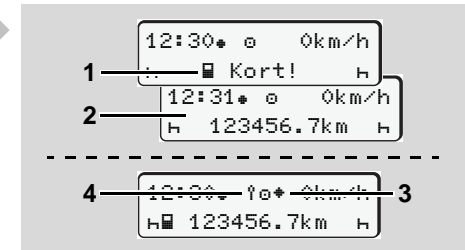

Leiðbeiningar eftir kveikt/slökkt

**Kveikja:** Ef ekkert ökuritakort er í kortarauf-1 birtist ábending (1) í u.þ.b. 20 sekúndur, því næst kemur venjulega skjámyndin (2) fram.

**Slökkva:** Tákníð (3) merkir að IMS virkinn er til staðar.

(IMS = Independent Motion Signal)

**Frá og með útgáfu 2.1:** Tákníð (4) gefur til kynna að kveikt sé á VDO GeoLoc.

► Venjuleg(ar) skjámynd(ir)

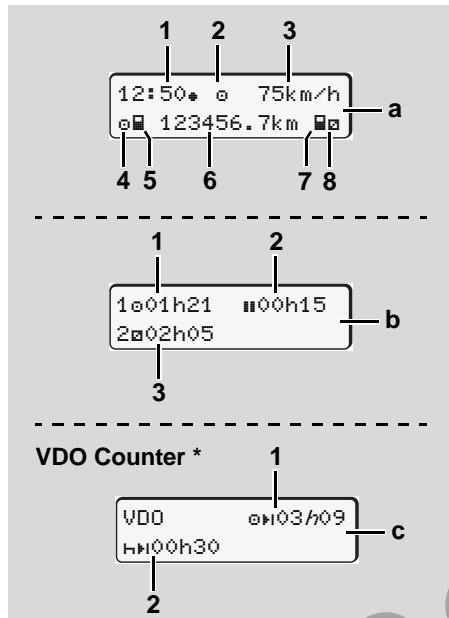

Venjulegar skjámyndir meðan á akstri stendur

Þegar ekið hefur verið af stað og engin tilkynning birtist kemur upp áður inngefin staðalsýn.

Með því að þrýsta á takka valmyndar getur þú farið í valdar staðalsýnir (a), (b) eða (c).

**Venjuleg skjámynd (a):**

- (1) Tími með tákni "\*" = Staðartími án tákns "\*" = UTC-tími
- (2) Kennimerki "aksturshams"
- (3) Hraði
- (4) Athöfn ökumanns-1
- (5) Kortatákn ökumanns-1
- (6) Heildarkílómetrafjöldi
- (7) Kortatákn ökumanns-2
- (8) Athöfn ökumanns-2

**Venjuleg skjámynd (b):**

- (1) Aksturstími "a" bílstjóri-1 frá gildum hvíldartíma.
- (2) Lögbundin hvíldartími "b" sem hlutahvíldir frá a.m.k 15 mínútum og eftirfarandi 30 mínútum, samkvæmt reglugerð (EB) nr. 561/2006.

**(3) Tími ökumanns-2:**

Núverandi athöfn er tími í viðbragðsstöðu "a" og lengd athafnarinnar.

☞ Ef ökumannskort vantar birtast tímar sem eiga við viðkomandi kortarauf "1" eða "2".

**Valkostur VDO Counter \* (c)**

- (1) Aksturstími sem eftir er "a" ("h" blikkar = þessi hluti skjásins er nú virkur).
- (2) Næsta gilda aksturshlé/daglegur eða vikulegur hvíldartími "b".  
☞ Nánari upplýsingar sjá "VDO Counter \*" frá síðu 50.

► **Birting gagna þegar ökutækið er kyrrstætt**

Þegar ökutækið er kyrrstætt og ökumannskortið er í tækinu er hægt að kalla fram fleiri gögn úr ökumannskortinu.  
☞ Sjá "Valmyndaraðgerðir kallaðar fram" á síðu 48.

### ► Birting tilkynninga á skjá

Birting tilkynninga hefur forgang, óháð því hvaða upplýsingar eru sýndar á skjánum hverju sinni og hvort ökutækið er kyrrstætt eða á ferð.

➔ Sjá "Boð birtast" á síðu 66.

### ► Frágangsstaða

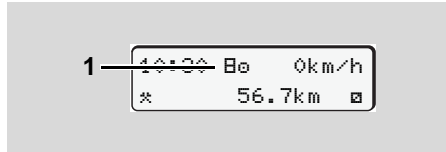

Skjámynd frágangsstöðu

Ef ekki er búið að virkja DTCO 1381 sem eftirlitsbúnað birtist "Frágangsstaða", táknið "E" (1). DTCO 1381 samþykkir þá engin ökuritakort önnur en verkstæðiskort.



**Sjáið til þess að faggilt verkstæði taki DTCO 1381 tafarlaust í notkun.**

### ► Out of scope

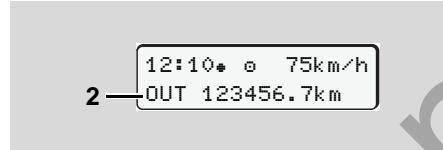

Venjuleg skjámynd (a): Out of scope á skjá Ökutækinu er ekið fyrir utan gildissvið reglugerðarinnar, táknið "OUT" (2).

Þessa virkni er hægt að stilla inn á valmyndinni.

➔ Sjá "Out Byrjun / Lok fært inn" á síðu 61.

Eftirfarandi ferðaleiðir geta verið utanvið gildissviðið:

- Akstur á götum sem ekki eru opnar almenningi.
- Akstur utan við ES-lönd.
- Akstursleiðir þar sem heildarþyngd farartækis hefur skv. reglugerðum enga nauðsyn fyrir DTCO 1381.

Með því að ýta á einhvern valmyndartakka getur þú farið í valdar staðalsýnir (b) eða (c) \*, ➔ sjá síðu 18.

### ► Ferju- eða lestarferð

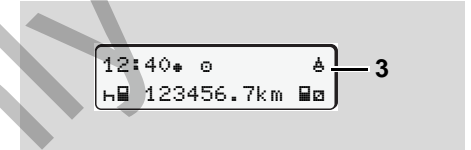

Venjuleg skjámynd (a): Ferju- eða lestarferð á skjá

Ökutækið er þessa stundina á ferju eða á lest, táknið "Å" (3).

Þessa virkni er hægt að stilla inn á valmyndinni.

➔ Sjá "Byrjun Ferja / Lest fært inn" á síðu 61.



Gætið þess að eiginleiki þessi og virkni sé stillt áður en flytja skal farartæki.

Með því að ýta á einhvern valmyndartakka getur þú farið í valdar staðalsýnir (b) eða (c) \*, ➔ sjá síðu 18.

► Viðbrögð við undir- / yfirspennu

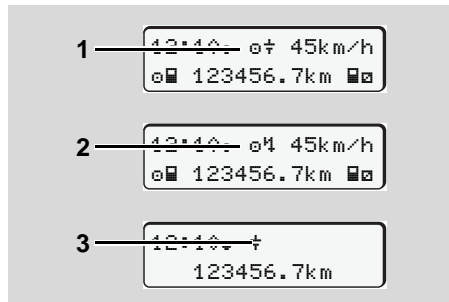

Venjuleg skjámynd (a): Truflun á inntaksspennu  
Of lítil eða of mikil inntaksspenna í  
DTCO 1381 birtist á eftirfarandi hátt í  
staðalsýn (a):

**Tilvik 1:** "⊕" (1) Undirspenna eða ...

**Tilvik 2:** "⊖" (2) Yfirspenna

Eftir sem áður vistar DTCO 1381  
upplýsingar um athafnir. Ekki er lengur  
hægt að prenta út eða birta gögn né setja  
ökuritakort í eða taka það út!

**Tilvik 3:** "⊕" (3)

Þetta tilvik samsvarar straumrofi.  
Staðalsýn (a) birtist sjálfkrafa. DTCO 1381  
getur ekki gegnt hlutverki sínu sem  
eftirlitsbúnaður! Athafnir ökumannsins eru  
ekki skráðar.

► Straumrof

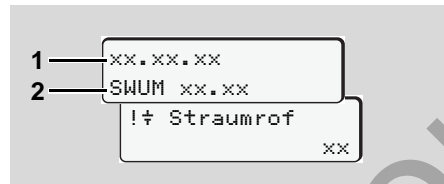

Birting tilkynningarinnar "Straumrof"  
Jafnskjótt og rafmagnið er aftur komið á  
birtist útgáfa stjórnhugbúnaðarins (1) í  
u.þ.b. 5 sekúndur, og því næst útgáfa  
hugbúnaðauppfærslueiningarinnar (2).  
Því næst tilkynnir DTCO 1381  
"Straumrof".



Ef táknið "⊕" er viðvarandi á  
skjánum þrátt fyrir að rafspenna  
ökutækisins sé rétt skal leita til  
faggilts verkstæðis!  
Skylt er að skrifa niður athafnirnar  
ef DTCO 1381 bilar.  
➔ Sjá "Athafnir handskrifaðar"  
á síðu 36.

## Fyrirtæki

Virgni fyrirtækiskortsins

Fyrirtækiskortið sett í

Niðurhal gagna undirbúið

Fyrirtækiskortið tekið úr

Service Only

## ■ Virgni fyrirtækiskortsins



Fyrirtækið tryggir að fyrirtækiskortið (-kortin) sé notað í samræmi við reglur.

Hafið jafnframt í huga þau ákvæði sem gilda í þínu landi.

3

Fyrirtækiskortið ber kennsl á fyrirtæki og skráir það á DTCO 1381 í fyrsta sinn sem kortið er sett í. Þannig er aðgangsheimild að þeim gögnum sem tilheyra fyrirtækinu tryggð.

Þegar fyrirtækiskortið er í tækinu veitir það heimild til að framkvæma eftirfarandi aðgerðir:

- Innskráning og úrskráning fyrirtækisins í þennan DTCO 1381, t.d við bifreiðakaup, gildislok bifreiðaleigu, o.s.frv.
- Ef nauðsynlegt er (einu sinni) verður að slá inn aðildarríki og skráningarnúmer ökutækisins.
- Aðgengi að gögnum í minni og sér í lagi að gögnum sem tilheyra aðeins þessu fyrirtæki.

- Aðgengi að gögnum ökumannskortsins í tækinu.
- Birta, prenta eða hlaða niður gögnum með niðurhalstenginu.



Fyrirtækiskortið er eingöngu ætlað fyrir umsýslu með gögn fyrirtækisins og ekki er hægt að nota það fyrir akstur! Sé keyrt með fyrirtækjakortinu birtist tilkynning.

Í sumum aðildarríkjum er skylda að hlaða reglulega niður gögnunum. Í eftirfarandi tilvikum er mælt með því að hlaða niður gögnunum úr minninu:

- ef ökutækið er selt,
- ef ökutækið er tekið úr notkun,
- ef skipt er um DTCO 1381 vegna bilunar.

### ► Valmyndaraðgerðir í "fyrirtækisham"

Vafur innan valmyndaaðgerða fer alltaf eftir sama kerfi.

➔ Sjá "Valmyndaraðgerðir kallaðar fram" á síðu 48.

Til dæmis ef fyrirtækiskortið er í kortarauf-2 þá eru allar aðalvalmyndir sem eiga við kortarauf-2 lokaðar.

➔ Sjá "Aðgengi að valmynd læst!" á síðu 56.

Í þessu tilviki er aðeins hægt að birta, prenta eða hlaða niður gögnunum á ökumannskortinu í kortarauf-1.

➔ Sjá "Yfirlit yfir uppbyggingu valmyndar" á síðu 54.

## ■ Fyrirtækiskortið sett í

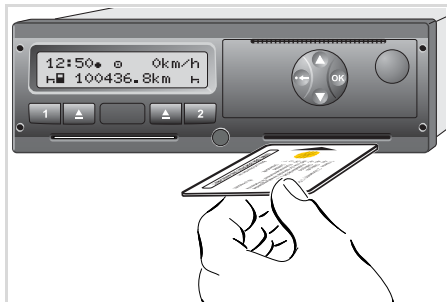



Fyrirtækiskortið sett í

1. Svassið á. (Aðeins nauðsynlegt fyrir ADR-gerð \*.)
2. Setjið fyrirtækiskortið í einhverja kortarauf þannig að flagan snúi upp og örin vísi fram.

☞ Fyrirtækjakortið ákvarðar tungumálið á skjánum Einnig er hægt að velja tungumál.  
 ➔ Sjá "Tungumál stillt" á síðu 49.



Skref / valmynd á skjá	Útskýring / merking
<b>3.</b>	Opnunarkveðja: Í u.þ.b. 3 sekúndur birtist staðartíminn sem hefur verið stilltur inn "12:50*" og UTC-tíminn "10:50UTC" (Tímamismunur = 2 klukkustundir).
<b>4.</b>	Heiti fyrirtækisins birtist. Staðan á lestri fyrirtækiskortsins sést á framvindustikunni. Ef nauðsynlegt er biður DTCO 1381 um að slá inn skráningarnúmerið. <ul style="list-style-type: none"> <li>• Veljið "Já" og staðfestið með hnappinum ,          ➔ sjá síðu 24.</li> </ul>
<b>5.</b> 	Þegar fyrirtækiskortið er sett í í fyrsta sinn er fyrirtækið sjálfkrafa skráð í DTCO 1381. Fyrirtækislæsingin er virkjuð. Með þessu móti er öryggi gagna sem varða fyrirtækið tryggt!
<b>6.</b> 	Þegar lestri er lokið birtist venjulega skjámyndin. DTCO 1381 er nú stilltur á fyrirtækisham, tákníð "1" (1).

## ► Slá inn skráningarnúmer

Skref / valmynd á skjá	Útskýring / merking
1. <input type="text" value="A Slá inn skrán. nr.? Já"/>	Birtist eftirfarandi spurning, <ul style="list-style-type: none"> <li>• veljið "Já" og staðfestið.</li> </ul>
2. <input type="text" value="Land: D"/> <input type="text" value="VS WM"/>	<ul style="list-style-type: none"> <li>• Veljið land og staðfestið.</li> </ul> Fyrsta staða sem þarf að slá inn blikkar "_". <ul style="list-style-type: none"> <li>• Velja táknið sem óskað er eftir og staðfesta.</li> <li>• Endurtaka aðgerðina, hámark 13 stöður.</li> </ul>
3. <input type="text" value="Land: D"/> <input type="text" value="VS WM 877 _"/>	<ul style="list-style-type: none"> <li>• Ef færri staða er krafist, skal þrýsta á hnappinn .</li> <li>• og halda niðri þar til síðasta staðan blikkar.</li> <li>• Staðfesta innfærsluna með hnappinum .</li> </ul>
4. Stýrisútprentun kemur sjálfkrafa.	
5. <input type="text" value="A Staðfesta skrán. nr.? Nei"/>	<ul style="list-style-type: none"> <li>• <b>Stýra skal innfærslunni!</b></li> <li>• Veljið "Já" og staðfestið.</li> </ul> Ef að skráningarnúmerið er rangt, skal velja "Nei" og staðfesta. Nú birtist skref 1, endurtakið innfærsluna.

**Athugasemd:** Einungis þarf að slá inn skráningarnúmerið einu sinni. Eftirfarandi breytingar er einungis hægt að láta gera á faggiltu verkstæði.

**Innfærsla:**

Veljið þá virkni sem óskað er eftir með hnöppunum  eða  og staðfestið valið með hnappinum .

**Leiðréttá innfærslu:**

Með hnappi  skal fara þrep fyrir þrep til baka á stöðuna á undan og endurtaka innfærsluna(r).

**Útprentun: Tæknilegar upplýsingar**

```

-----
▼ 25.04.2013 10:50 (UTC)
-----
Te▼
-----
å Sped. Effinser
åMD /12341234123412 3 4
-----
A ABC12345678901234
D /VS WM 877
-----
B Continental Automotive
  GmbH
  H.-Hertz-Str.45 78052
  VS-Willinsen
  1381.12345678901234567
  e1-84
  
```



## ■ Niðurhal gagna undirbúið



### Sprengihætta

Vinsamlegast athugið leiðbeiningar um flutning og stjórnun á hættulegum varningi í sprengfimu umhverfi.

### Við að ferma og afferma hættulegan varning ...

- þarf hlífðarlokið (1) að vera lokað
- og það má ekki hlaða niður gögnum á meðan.

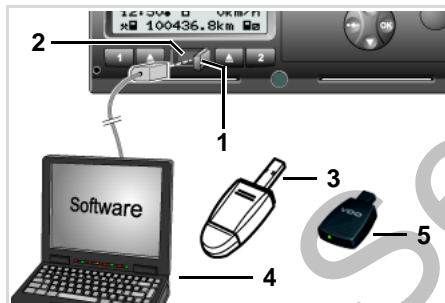

Tenging við niðurhalstengi

1. Smellið hlífðarlokinu (1) til hægri.
2. Tengjið fartölvuna (4) við niðurhalstengið (2).
3. Ræsið aflestrarhugbúnaðinn.
4. Eða setjið niðurhalslykilinn (3) í niðurhalstengið.



Hægt er að koma á sambandi milli DTCO 1381 og snjallsíma í gegnum Bluetooth-tengingu með SmartLink (5).

5. Að loknu niðurhali gagnanna er nauðsynlegt að loka aftur hlífðarlokinu (1).

### Kennimerki gagnanna

Áður en gögnnum er hlaðið niður setur DTCO 1381 stafrænt auðkenni (kennimerki) á afrituðu gögnin. Með þessu auðkenni er hægt að eigna DTCO 1381 gögnin og sannreyna að um sé að ræða rétt gögn og að engin gögn vanti.



Þegar gögnunum í minninu og á öikumanskortinu er hlaðið niður eru þau aðeins afrituð, en ekki eytt.

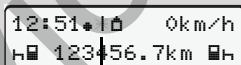

6

Venjuleg skjámynd (a): Kennimerkið "Gagnaflutningur" birtist

Á meðan á gagnayfirfærslunni stendur birtist táknið (6) fyrir.



Rjúfið aldrei tenginguna við niðurhalstengið. Látið með ADR-gerðinni \* svissinn vera í gangi.

### Fjarstýrt niðurhal \* (Remote)

Með bílflota-stjórnunarkerfi er hægt, eftir að heppnuð staðfesting á fyrirtækjakorti hefur farið fram, að hala niður notkunargögnum á fjarstýrðan máta.



Nánari upplýsingar um aflestrarhugbúnaðinn er að finna í viðkomandi gögnum!

## ■ Fyrirtækiskortið tekið úr

- ☞ Aðeins er hægt að taka fyrirtækiskortið úr kortaraufinni þegar ökutækið er kyrrstætt!

3

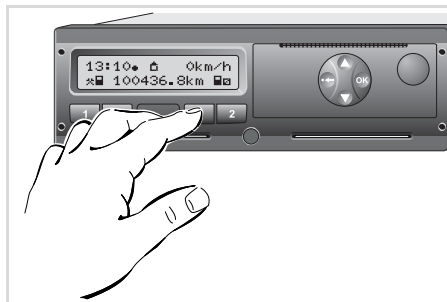

Beðið um fyrirtækiskort

1. Svissíð á. (Aðeins nauðsynlegt fyrir ADR-gerð \*.)
2. Stýðjið á útkastshnapp þeirrar kortaraufar sem fyrirtækiskortið er í.

Skref / valmynd á skjá	Útskýring / merking
<b>3.</b>	Heiti fyrirtækisins birtist. Framvindustika sýnir að DTCO 1381 flytur gögn yfir á fyrirtækjakortið.
<b>4.</b> 	<b>Fyrirtæki ekki útskráð:</b> <ul style="list-style-type: none"> <li>• Veljið "Nei" með hnöppunum  /  og staðfestið með hnappinum .</li> </ul> <b>Fyrirtæki útskráð:</b> <ul style="list-style-type: none"> <li>• Veljið "Já" og staðfestið með hnappinum .</li> </ul> Fyrirtækislæsingin er óvirk. Vistuð gögn fyrirtækisins eru hinsvegar áfram læst fyrir öðrum fyrirtækjum!
<b>5.</b>	Opnað er fyrir fyrirtækiskortið, venjulega skjámyndin birtist. Af gefnu tilefni getur ábending birst um að regluleg prófun er í gangi eða að gildi fyrirtækjakortsins renni út; ➔ <i>sjá síðu 76.</i> DTCO 1381 er nú aftur stilltur á akstursham, tákn "e" (1).

- ☞ **Athugið:** Ef prentaraskúffan er opin er lokað fyrir útkast úr kortarauf-2! Tilkynning bendir á þetta.

## **Aksturshamur**

**Ökumannskort sett í**

**Athafnir stilltar**

**Hlaða niður upplýsingum á ökumannskortinu**

**Ökumannskort tekið úr**

**Skipt um ökumann/ökutæki**

Service Only

## ■ Ökumannskort sett í

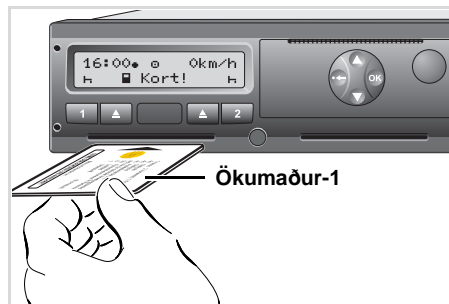

Ábending um notkun eftir að svissað er á:  
Ekkert ökumannskort er í kortarauf-1.



**Í samræmi við rétta framkvæmd samkvæmt reglugerð og vegna umferðaröryggis er mælt til þess að ökumannskortið sé aðeins sett í þegar ökutækið er kyrrstætt!**

Einnig er hægt að setja ökumannskortið í meðan á akstri stendur, en það er hinsvegar skráð sem atvik og vistað!

➔ Sjá "Yfirlit yfir atvik" á síðu 68.

1. Svissíð á. (Aðeins nauðsynlegt fyrir ADR-gerð \*.)
2. **Ökumaður-1**, sem mun sitja undir stýri, setur ökumannskort sitt í kortarauf-1 þannig að flagan snúi upp og örin vísi fram.
3. Ferlið sem á eftir fylgir fer fram með valmyndarleiðsögn, ➔ sjá síðu 29.
4. Þegar búið er að lesa inn ökumannskort ökumanns-1, setur **ökumaður-2** sitt ökumannskort í kortarauf-2.

### Athugasemd

Valmyndarleiðsögnin fer fram á því tungumáli sem sett var á ökumannskortið. Einnig er hægt að velja tungumál.

**Frá og með útgáfu 2.1:** Valmyndir til að sýna eða prenta út upplýsingar um ökumann virka aðeins ef viðkomandi kort er í. Þannig birtist t.d. valmyndarliðurinn "Útrentun ökumaður 2" aðeins ef ökumannskort er í kortarauf-2.  
➔ Sjá "Yfirlit yfir uppbyggingu valmyndar" á síðu 54.

### ► Handvirkar innfærslur



Samkvæmt reglugerð verður að skrá athafnir, sem ekki eru skráðar á ökumannskortinu, eftir á handvirku innfærsluna. (Nánari upplýsingar varðandi athafnir, ➔ sjá síðu 35.)

Kort tekið úr (15.04.13)      Kort sett í (18.04.13)  
16:31 Staðartími              07:35 Staðartími

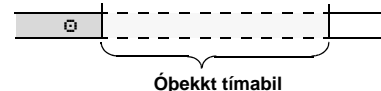

Dæmi um óþekkt tímabil

Í hvert sinn sem ökumannskortið er sett í, myndast eftirfarandi möguleikar fyrir færslur:

- Skrá eftir á athöfnina hvíldartími "H"; Dæmi 1, ➔ sjá síðu 32.
- Halda vakt áfram; Dæmi 2, ➔ sjá síðu 33.



- Halda vakt áfram, enda vakt og/eða færa athafnir fremst á vakt; Dæmi 3, ➔ sjá síðu 34.

### Grundvallarframkvæmdarmáti

- Veljið þá virkni, athöfn eða talnagildi sem óskað er eftir með hnöppunum ▲ / ▼ á innfærslusviðinu.
- Staðfestið valið með hnappinum OK.

1. welcome  
07:35\* 05:35UTC

Opnunarkveðja: Í u.p.b. 3 sekúndur birtist staðartíminn sem hefur verið stilltur inn "07:35\*" og UTC-tíminn "05:35UTC" (Tímamismunur = 2 klukkustundir).

2. 1 Maier  
----

Nafn ökumannsins birtist á skjánum. Staðan á lestri ökumanskortsins sést á framvindustikunni.

3. Síðasta færsla  
15.04.13 16:31\*

Í u.p.b. 4 sekúndur birtast á staðartíma (táknioð "\*" ) dagsetning og tími þegar kort var síðast tekið út.

4. 1M Innsláttar  
viðbætur? Nei  
viðbætur? Já

- Ef það á ekki að bæta við **athöfnum**, skal velja "Nei"; sjá nánar skref 9.
- Ef valið er "Já" biður DTCO 1381 um að slá inn handvirkar innfærslur.

5. M 15.04.13 16:31  
H 18.04.13 07:35

"M" = Handvirkar innfærslur;  
"H" = Innfærslusvið fyrir athöfnina blikkar  
Nú birtist tímabilið milli úrtöku (1. lína) og núverandi innstungu (2. lína) á staðartíma.

6. M 15.04.13 16:31  
H 16.04.13 07:35  
H 16.04.13 09:35

2. lína = Innfærslumengi  
Hægt er að slá inn mögulegar rökréttar breytur (blikkandi innfærslusvið) í eftirfarandi röð.  
"Athöfn – Dagur – Mánuður – Ár – Klukkustund – Mínota".

Aðgerðinni er lokið, þegar tímapunkti stunguaðgerðar er náð.

Eftirfarandi beiðni birtist áður en handskráðar upplýsingar eru staðfestar (í útgáfu 2.0 í viðhengi).

7. Upphafs land  
:E  
Upphafs svæði  
E AN

- Veljið land og staðfestið.
- Ef nauðsynlegt er, veljið landssvæði og staðfestið.

- Með hnappinum  er hægt að hætta við val á landi.

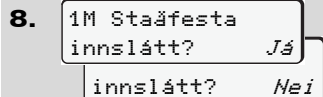

4

- Staðfestið innfærsluna með "Já".
- Til að velja "Nei".  
➔ Sjá "Leiðréttingarmöguleikar" á síðu 30.

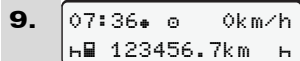

Venjuleg skjámynd (a) birtist. Táknin á kortatákninu sem birtast þar á undan hafa eftirfarandi merkingar:

- "—" Ökumannskortið er í raufinni.
- "■" Hægt er að aka af stað, viðeigandi gögn hafa verið lesin inn.



Meðan verið er að lesa ökumannskortið standa ákveðnar valmyndaraðgerðir ekki til boða:

- Að kalla fram valmyndaraðgerðir
- Beiðni um ökuritakort

Ef stutt er á valmyndarhnapp eða útkastshnappinn birtist tilkynning.

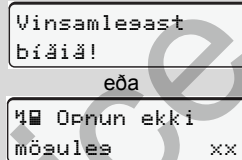

### ► Leiðréttingarmöguleikar

Hægt er að velja og laga mögulegar breytur með því að slá á hnappinn  (bakfærsla) í innfærslumenginu.

Ef spurningunni: "M Staðfesta innslátt?" er neitað, birtist næst skref 4 og eftir það fyrsta heildstæða innfærslumengið (skref 5).

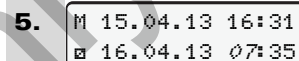
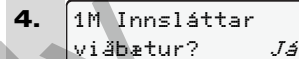

Nú er hægt að leiðrétta mögulegar breytur í þeirri röð sem þær birtast.



Með því að þrýsta á hnappinn  og halda honum niðri er farið á næsta innfærsluvið eða á næsta heildstæða innfærslumengi.

### ► Land fært inn á meðan á handvirkri innfærslu stendur

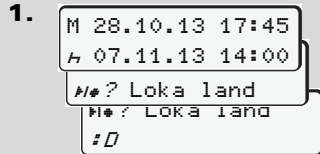

- Í fyrsta innfærslumenginu skal velja "H" táknid "H? Loka land" og staðfesta. (Aðeins mögulegt þegar fyrsti handskráður tími er ekki í samræmi við staðartíma þegar kort var síðast tekið úr.)

- Veljið land og staðfestið.

Eða

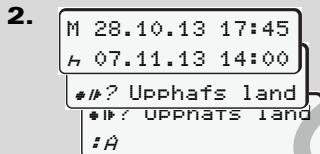

- Velja Táknid "H? Upphafsland" og staðfesta.
- Veljið land og staðfestið.

### Úrval landa

Landið sem síðast var slegið inn birtist fyrst. Með hnöppunum ▲ / ▼ birtast í framhaldi af því þau fjögur lönd sem voru færð inn síðast. Kennimark: Tvípunktur á undan landakennimerkinu "B".

Frekari valkostir koma fram í réttri stafrófsröð "A":

- Með hnappi ▲ A, Z, Y, X, W, ... o.s.frv.;
- Með hnappinum ▼ A, B, C, D, E, ... o.s.frv.

➔ Sjá "Kennimerki landa" á síðu 89.

- ☞ Með því að ýta á og halda niðri hnappinum ▲ / ▼ er valinu hraðað (sjálfvirk endurtekning).

### ► Hætt við innslátt

Ef ekkert er slegið inn birtist eftirfarandi á skjánum eftir 30 sekúndur.

Ef þrýst er á hnappinn OK á næstu 30 sekúndum er hægt að halda innfærslunni áfram.

Eftir þennan tíma eða þegar ekið er af stað er lokið við að lesa ökumanskortið og venjuleg skjámynd (a) birtist. Færslur sem þegar hafa verið samþykktar með hnappinum OK vistar DTCO 1381.

Hætt við handvirkan innslátt með því að krefja um ökukort.

➔ Nánari upplýsingar sjá "Krafið um kort á meðan handvirkum innslætti stendur" á síðu 38.

## ► Færa inn athöfnina "Hvíldartími" eftirá

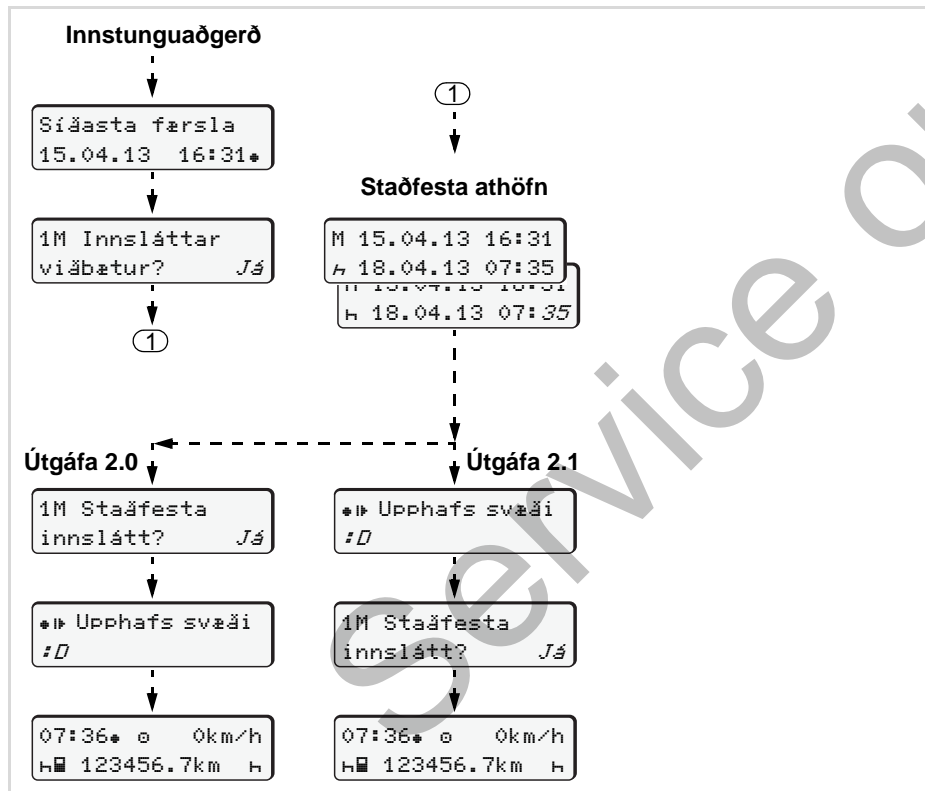

## Dæmi 1:

Kort tekið úr (15.04.13)

16:31 Staðartími

Kort sett í (18.04.13)

07:35 Staðartími

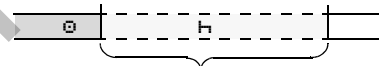

Færa hvíldartíma inn eftirá

**Athugið:** Innfærslan er gerð á staðartíma

1. Þrýsta á hnappinn og halda niðri.
2. Sjálfvirk stökk á síðasta innfærsluvið (Mínúturnar blikka).
3. Staðfesta innfærslu með hnappinum .
4. Farðu eftir leiðbeiningum valmyndar.



## ► Vakt haldið áfram

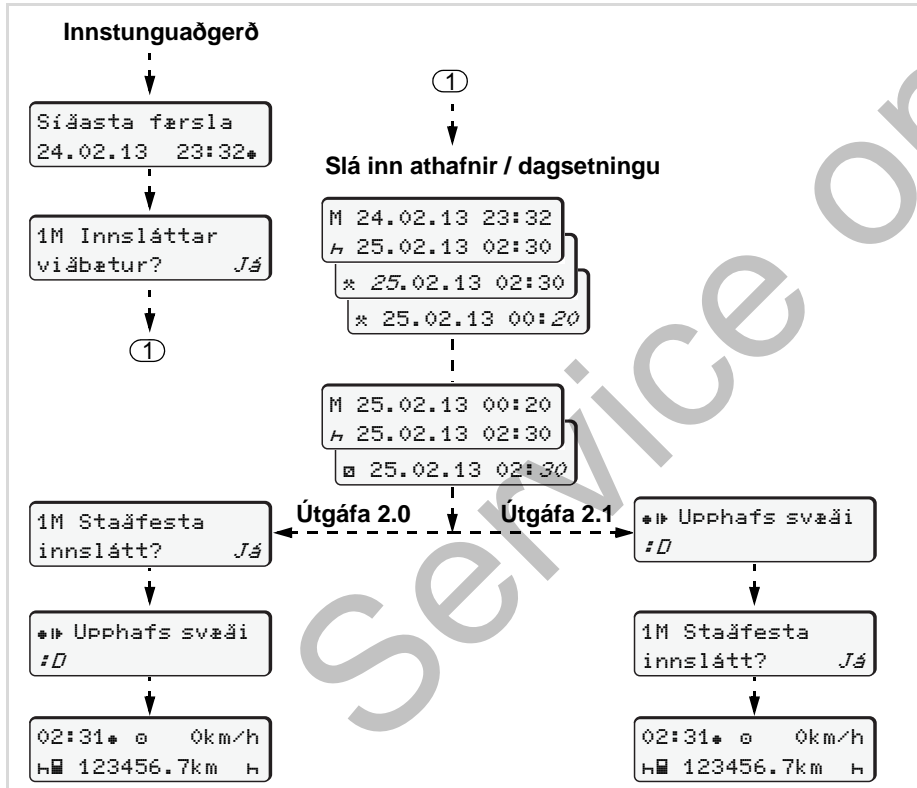

## Dæmi 2:

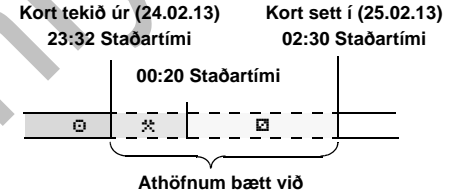

**Athugið:** Innfærslan er gerð á staðartíma

1. Stilla fyrstu athöfn "\*" og staðfesta.
2. Stilla dag og staðfesta, stilla klukkustundir og staðfesta, stilla mínútur og staðfesta.
3. Stilla aðra athöfn "▣" og staðfesta.
4. Þrýsta á hnappinn og halda niðri, mínúturnar blikka.
5. Staðfesta innfærslu með hnappinum .
6. Farðu eftir leiðbeiningum valmyndar.

► Halda vakt áfram og færa athafnir fremst á vakt

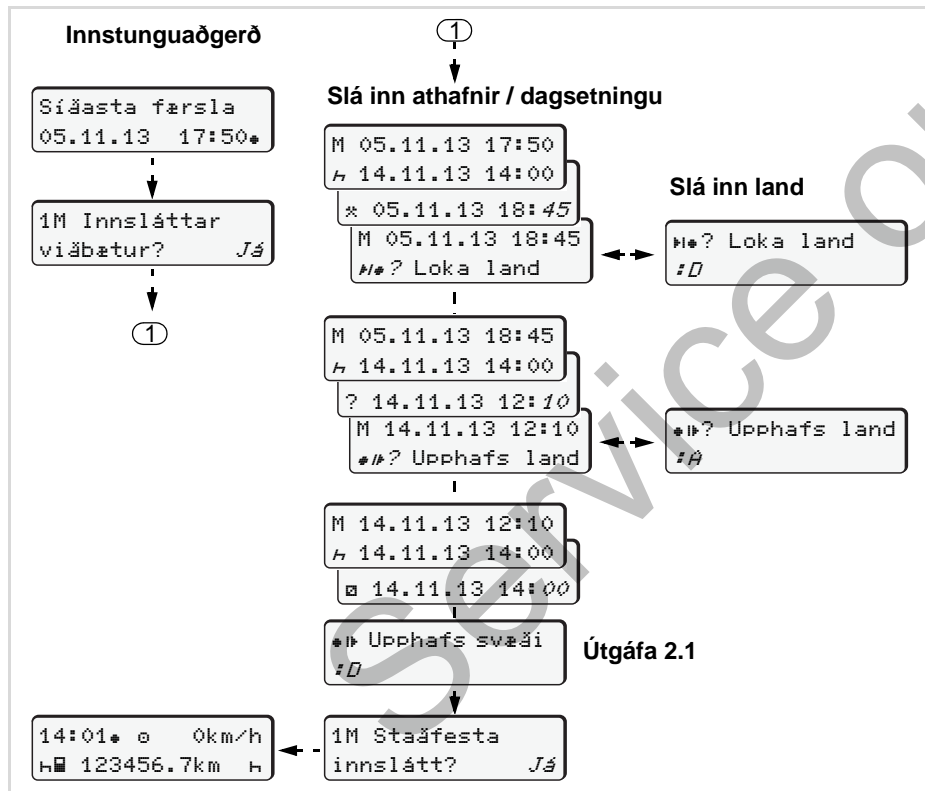

**Dæmi 3:**

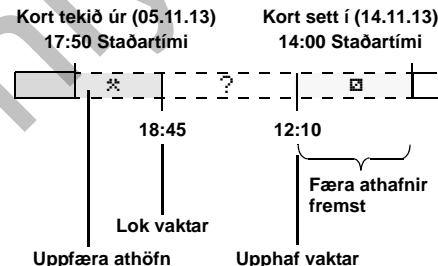

**Athugið:** Innfærslan er gerð á staðartíma

1. Stilla fyrstu athöfn "\*" með dagsetningu, tíma og staðfesta.
2. Tákn "h#? Loka land" og staðfesta.
3. Veljið land og staðfestið.
4. Athöfn "?" = stilla óþekktan tíma með dagsetningu, tíma og staðfesta.
5. Endurtaka sama kerfi þar til tíma stunguaðgerðar er náð.

## ■ Athafnir stilltar

- ⊖ = Aksturstími (sjálfkrafa þegar ekið er)
- ✱ = Allir aðrir vinnutímar
- ⊞ = Tímar í viðbragðsstöðu (biðtímar, farþegatími, tími ökumanns-2 í svefnlefa meðan á akstri standur)
- H = Hlé og hvíldartímar

### ► Handvirk stilling

- ☞ Eingöngu er hægt að stilla inn athafnir þegar ökutækið er kyrrstætt!

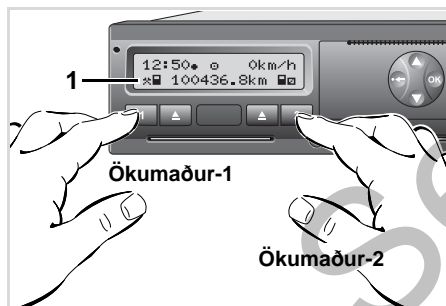

Stilla athöfn

1. **Ökumaður-1** styður á hnappinn **1**, venjuleg skjámynd **(a)** birtist.
2. Styðjið endurtekið á hnappinn þar til athöfnin sem óskað er (H ⊞ ✱) birtist á skjánum **(1)**. Eftir u.þ.b. 5 sekúndur birtist fyrri skjámynd.
3. **Ökumaður-1** styður á hnappinn **2**.

### ► Sjálfvirk stilling

DTCO 1381 skiptir sjálfkrafa yfir á eftirfarandi athafnir:

við ...	Ökumaður-1	Ökumaður-2
Ferðaleið	⊞	⊞
Stopp ökutækis	✱	⊞



**Mikilvægt** er að stilla við lok vaktar eða í hléi á aðgerð "H." Með því er tryggður áreiðanlegur útreikningur VDO Counter\*.

### ► Sjálfvirk stilling eftir ræsingu á eða af \*

Eftir ræsingu á eða af getur DTCO 1381 stillt á ákveðna athöfn, til dæmis "H".

Aðgerð **(1)** og/eða **(2)** sem breytist sjálfkrafa þegar kveikt er eða slökkt birtist í staðallýsingu **(a)** og blikkar í u.þ.b. 5 sekúndur. Að þeim tíma liðnum birtist fyrri skjámyndin aftur.

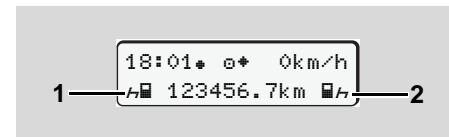

Blikki fyrir athafnirnar í staðallsýn (a)

- ☞ Breytið eftir þörfum virknina sem hefur verið stillt inn í samræmi við núverandi notkun.

### Athugasemd

Athöfnina sem DTCO 1381 stillir sjálfkrafa eftir ræsingu er hægt að láta forrita hjá samþykktu verkstæði samkvæmt óskum viðskiptavinar; ➔ *sjá síðu 112.*

### ► Athafnir handskrifaðar

Samkvæmt reglugerðinni er ökumanni skylt að skrifa niður athafnir í eftirfarandi tilvikum:

- Ef DTCO 1381 bilar.
- Ef eitthvað glatast, eftir þjófnað, skemmdir eða ef ökumanskortið virkar ekki rétt verður að prenta út dagsprent úr DTCO 1381 í upphafi og við lok ferðar. Ef þörf krefur verður ökumaður að skrifa niður tíma í viðbragðsstöðu og annan vinnutíma.

Hægt er að skrifa niður **(2)** athafnir á bakhlið pappírsrúllunnar og fylla út útprentið með persónulegum upplýsingum **(1)**.

Mustermann Heinz  
 F 12345678901234 56  
 A No. VS-VIM 612  
 •+ VS-Villingen  
 +• München  
 + km 92 978  
 km + 92 610  
 km 368  
 Dat. 12.10.2013  
Mustermann Heinz  
 (Signature)

Tachograph  
 DTCOPP 1

Handskrifuð skráning athafnanna

### Persónulegar upplýsingar

- Skírmar- og eftirnafn
- Númer ökumanskorts eða ökuskríteinis
- A No. Auðkenni ökutækis
- +• Staður í upphafi vaktar
- +• Staður í lok vaktar
- +km km-staða í lok vaktar
- km+ km-staða í upphafi vaktar
- km Eknir kílómetrar
- Dat. Dagsetning
- Sig. Eigin undirskrift



Hafið jafnframt í huga þau ákvæði sem gilda í þínu landi.

## ■ Hlaða niður upplýsingum á ökumanskortinu



### Sprengihætta

Vinsamlegast athugið leiðbeiningar um flutning og stjórnun á hættulegum varningi í sprengfimu umhverfi.

### Við að ferma og afferma hættulegan varning ...

- þarf hlífðarlokið (1) að vera lokað
- og það má ekki hlaða niður gögnum á meðan.

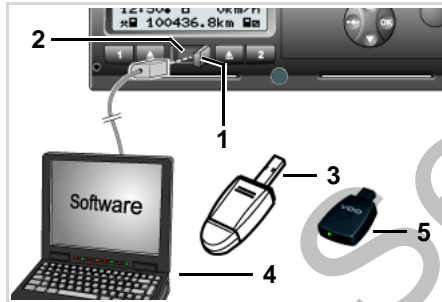

Tenging við niðurhalstengi



Gætið þess að einungis einu ökumanskorti sé stungið í tækið! Annars fer enginn gagnaflutningur fram.

1. Smellið hlífðarlokinu (1) til hægri.
2. Tengjið fartölvuna (4) við niðurhalstengið (2).
3. Ræsið aflestrarhugbúnaðinn.
4. Eða setjið niðrhalslykilinn (3) í niðurhalstengið.



Hægt er að koma á sambandi milli DTCO 1381 og snjallsíma í gegnum Bluetooth-tengingu með SmartLink (5).

Á meðan á gagnayfirfærslunni stendur birtist táknið (6) fyrir.



Rjúfið aldrei tenginguna við niðurhalstengið. Látið með ADR-gerðinni \* svissinn vera í gangi.

5. Að loknu niðrhali gagnanna er nauðsynlegt að loka aftur hlífðarlokinu (1).

### Kennimerki gagnanna

Afrituðu gögnin eru auðkennd með rafrænni undirskrift (kennimerki). Með þessu auðkenni er hægt að sjá gögnin á ökumanskortinu og sannreyna að um sé að ræða rétt gögn og að engin gögn vanti.



Nánari upplýsingar um aflestrarhugbúnaðinn er að finna í viðkomandi gögnum!

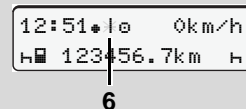

Venjuleg skjámynd (a): Kennimerkið "Gagnaflutningur" birtist

## ■ Ökumannskort tekið úr

⚠ Ökukortið getur í sjálfu sér verið áfram í kortaraufinni - vinsamlegast stillið á aðgerð "H".

Við skipti á bílstjóra eða farartæki verður þó alltaf að fjarlægja ökukortið úr kortaraufinni.

➔ Sjá "Skipt um ökumann/ökutæki" á síðu 40.

☞ Aðeins er hægt að taka ökumannskortið úr kortaraufinni þegar ökutækið er kyrrstætt!

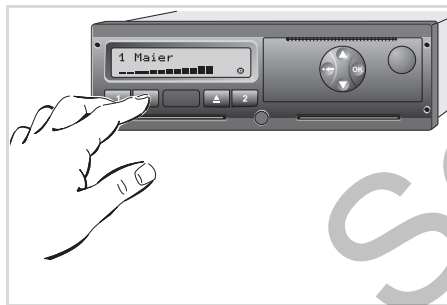

Beðið um ökumannskort

1. Svissíð á. (Aðeins nauðsynlegt fyrir ADR-gerð \*.)
2. Stillið inn viðeigandi athöfn; til dæmis "H" þegar vakt lýkur.
3. Styðjið á viðeigandi útkastshnapp fyrir kortarauf-1 eða kortarauf-2. Ferlið sem á eftir fylgir fer fram með valmyndarleidsögn, ➔ sjá síðu 39.

☞ Ef prentaraskúffan er opin er lokað fyrir útkast úr kortarauf-2! Eftirfarandi tilkynning bendir á þetta.

☞ Skúffu opin xx

Um leið og prentaraskúffunni er lokað er kortinu kastað út.

## Krafið um kort á meðan handvirkum innslátti stendur

1. Þrýstu á viðeigandi útkastakka .
2. Veldu og svaraðu þeim spurningum sem fylgja með því að velja "Nei".



1M Staðfesta innslátt? *Nei*

1M Innsláttar viðbætur? *Nei*

3. Áfram, ➔ sjá síðu 39.

Handvirki innslátturinn stöðvast; ef tími er ekki þekktur vistar DTCO 1381 aðgerðina sem "?".

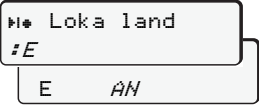
## ► Valmyndarleíðsögn eftir að ökumannskort er tekið úr

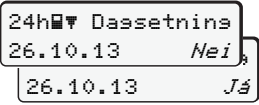
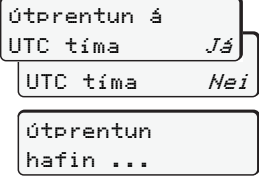
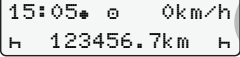
Skref / valmynd á skjá	Útskýring / merking
1. 	Nafn ökumannsins birtist á skjánum. Framvindustika sýnir að DTCO 1381 flytur gögn yfir á ökumannskortið.
2. 	<ul style="list-style-type: none"> <li>• Veljið land og staðfestið.</li> <li>• Ef nauðsynlegt er, veljið landssvæði og staðfestið.</li> <li>• Þrýstu á  til að stöðva skráningu á landi, t.d. ef þú ætlar að halda vaktinni áfram.</li> </ul>
3. 	<ul style="list-style-type: none"> <li>• Ef þörf er á útprentun skal velja "Já" og staðfesta.</li> <li>• Ef ekki er þörf á útprentun skal velja "Nei" og staðfesta.</li> </ul>
4. 	<ul style="list-style-type: none"> <li>• Staðfestu "Já" ef þú vilt prentun í UTC-tíma (lagaleg skylda).</li> <li>• Ýttu á "Nei" og staðfestu ef þú vilt útprentun í "staðartíma".</li> </ul> <p>Ef aðgerð hefur verið valin kemur framvinda aðgerðarinnar fram á skjánum.</p>
5. 	Opnað er fyrir ökumannskortið, venjulega skjámyndin <b>(a)</b> birtist.

Veljið landið með hnöppunum ▲ eða ▼ og staðfestið valið með hnappinum OK.

4

Áður kann að birtast, ef við á, ábending um að gildistími ökumannskorts sé að renna út, að regluleg prófun sé tímabær eða að hala skuli niður af ökumannskorti (frá og með útgáfu 2.1), ► sjá síðu 76.

## ■ Skipt um ökumann/ökutæki

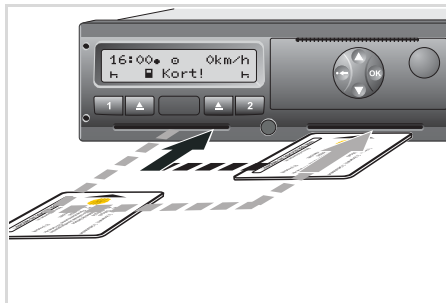

Skipt um ökumannskort

### Tilvik 1:

**Starfsmennirnir skipta um stöðu, ökumaður-2 verður ökumaður-1**

1. Takið ökumannskortin úr kortaraufinni og setjið í hina kortaraufina. Ökumaður-2 (**núna ökumaður-1**) setur fyrst ökumannskort sitt í kortarauf-1 og ökumaður-1 (**nú ökumaður-2**) setur ökumannskort sitt í kortarauf-2.
2. Stillið inn þá athöfn sem óskað er.

### Tilvik 2:

**Ökumaður-1 og/út ökumaður-2 yfirgefa ökutækið**

1. Viðkomandi biður um ökumannskort sitt, prentar út dagsútprentun ef þörf krefur og tekur ökumannskortið sitt úr DTCO 1381.
2. Næstu ökumenn setja ökumannskort í kortaraufina í samræmi við hvaða aðgerð á við (ökumaður-1 eða ökumaður-2).

### Tilvik 3 – blandaður akstur:

**Ekið með mismunandi gerðir ökurita**

- Til dæmis ökuritar með skífu eða ...
- stafræna ökurita með ökumannskorti samkvæmt EB-reglugerð (EBE) nr. 3821/85 viðauka I B, til dæmis DTCO 1381.

Við eftirlit verður ökumaðurinn að geta lagt fram eftirfarandi gögn um núverandi viku og síðustu 28 daga:

- Ökumannskortið (**1**),

- mikilvægu dagsútprentanirnar úr stafræna ökuritanum (**2**), í þeim tilvikum þar sem ökumannskortið er skaddað eða ónýtt,
- skrifuðu skifurnar (**3**),
- og ef vill til handskrifuðu blöðin um athafnirnar.

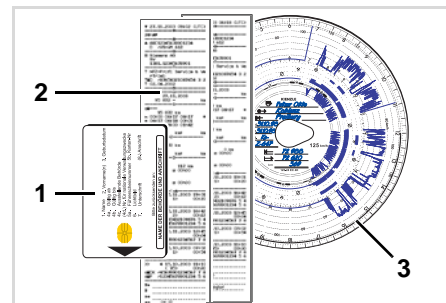

Hafið jafnframt í huga þau ákvæði sem gilda í þínu landi.



## ► Gögn sem þurfa að vera til reiðu

### Hvíldar- / endurhæfingarfrí:

Skv. viðmiðunarreglum 2006/22/EG framkvæmdarstjórnar Evrópusambandsins þarf ökumaðurinn að geta sýnt fram á skýrslu um atburði síðustu 28 daga:

- Tími þar sem ökumaður var í veikindafríi.
- Tími þar sem ökumaður var í fríi.
- Tími ferðar sem var framkvæmd utan við notkunarsvið (EG) tilskipun nr. 561/2006 eða AETR.



Prentaða útgáfu eyðublaðsins er hægt að finna á internetinu á:  
**ec.europa.eu**

**ATTESTATION OF ACTIVITIES (\*)**  
(REGULATION (EC) No 561/2006 OR THE AETR (2))

*To be filled in by typing and signed before a journey.*  
*To be kept with the original control device records wherever they are required.*

**False attestations constitute an infringement**

**Part to be filled in by the undertaking**

- Name of the undertaking: .....
- Street address, postal code, city, country: .....
- Telephone number (including international prefix): .....
- Fax number (including international prefix): .....
- E-mail address: .....

**I, the undersigned:**

- Name and first name: .....
- Position in the undertaking: .....

**declare that the driver:**

- Name and first name: .....
- Date of birth (day/month/year): .....
- Driving licence or identity card or passport number: .....
- who has started to work at the undertaking on (day/month/year): .....

**for the period:**

- from (hour/day/month/year): .....
- to (hour/day/month/year): .....
- was on sick leave (\*)
- was on annual leave (\*)
- was on leave or rest (\*)
- drove a vehicle exempted from the scope of Regulation (EC) No 561/2006 or the AETR
- performed other work than driving (\*)
- was available (\*)

20. Place: ..... Date: .....

Signature

21. I, the driver, confirm that I have not been driving a vehicle falling under the scope of Regulation (EC) No 561/2006 or the AETR during the period mentioned above.

22. Place: ..... Date: .....

Signature of the driver

### Sérstakar aðstæður:

Til að tryggja öryggi fólks, ökutækis og farms getur verið nauðsynlegt að fara á svig við gildandi ákvæði laga. Í slíkum tilfellum verður ökumaður að gera skriflega grein fyrir ástæðum þessa í síðasta lagi við komu á viðeigandi stöðvunarstað:

- Til dæmis á sýnisblaði,
- á útprentun úr DTCO 1381,
- eða á vinnutímaskýrslu.

Údráttur: Eyðublað athafnir (english)  
<http://eur-lex.europa.eu/LexUriServ/LexUriServ.do?uri=OJ:L:2009:330:0080:0081:EN:PDF>

Service only

**Meðferð prentara**

**Ný rúlla sett í  
Gögn prentuð út**

Service only

## ■ Ný rúlla sett í

 **Vinsamlegast athugið**  
Notið (pantið) aðeins rúllur (VDO prentarapappír) sem merktar eru á eftirfarandi hátt:

- Gerð ökurita (DTCO 1381) með samræmis- "☐ 84"
- og skráningarkerki "☐ 174" eða "☐ 189".



**Hætta á meiðslum**  
Ef mikið hefur verið prentað getur hitaprenthausinn verið mjög heitur! Hætta er á að brenna sig á fingrum!

Setjið rúlluna varlega í eða bíðið eftir því að prenthausinn kólni.



Gætið þess að rúllan festist ekki í prentaraskúffunni og að pappírsendinn (1) nái upp fyrir brún skúffunnar!

3. Lokið prentaraskúffunni í miðju. Prentarinn kemur pappírnum sjálfkrafa í rétta stöðu.

5



Stutt á aflæsingarhnappinn

1. Styðjið á aflæsingarhnappinn; prentaraskúffan opnast.

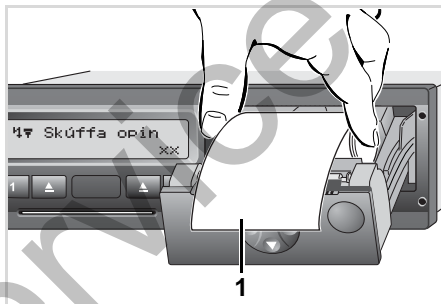

Ný rúlla sett í

2. Setjið nýja pappírrúllu í eins og sýnt er á myndinni.



**Hætta á meiðslum**

Gætið þess að prentaraskúffan sé alltaf lokuð. Opin prentaraskúffa getur valdið meiðslum á notanda eða öðrum.

4. Prentarinn er tilbúinn til notkunar. Hægt er að hefja prentun; eða prentun sem var hætt (þegar pappír þraut) er sjálfkrafa haldið áfram.

## ■ Gögn prentuð út

### ► Prentun hafin

☞ Útprintun er einungis möguleg þegar ...

- ökutækið er kyrrstætt og svissað er á (aðeins nauðsynlegt fyrir ADR-gerð \*),
- prentaraskúffan er lokuð og pappírskrúlla hefur verið sett í,
- engin önnur truflun hindrar útprintun.



1. Annað hvort verður farið fram á dagsútprintun í valmyndarleiðsögninni eftir að "Takið ökumannskortið úr" (1) birtist eða samsvarandi útprintun er

framkvæmd í valmyndinni (2).

☛ Sjá "Valmyndaraðgerðir kallaðar fram" á síðu 48.

2. Staðfestu valmyndina með takka **OK**.
3. Veldu og staðfestu þá prentun sem óskað er eftir (UTC- eða staðartími).
4. Útprintun hefst. Bíðið þar til útprintun er lokið.

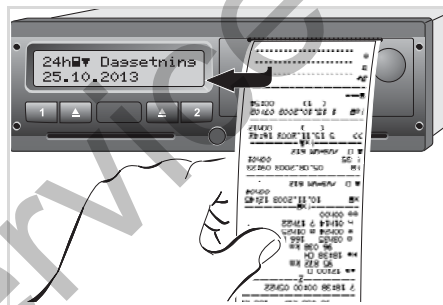

Útprintunin rifin af pappírskrúllunni

5. Rifjið útprintunina af pappírskrúllunni með því að toga hana upp og svo niður á rifkantinn.

6. Varðveitið útprintunina þannig að hún verði hvorki óhrein né eyðileggist af ljósi eða sólargeislum.

### ► Prentun stöðvuð

1. Ef stutt er aftur á hnappinn **OK** meðan á prentun stendur er eftirfarandi kallað fram.

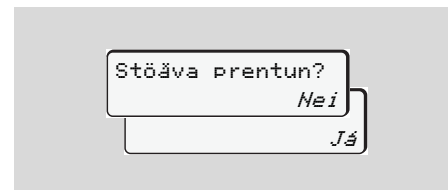

2. Veljið þá aðgerð sem óskað er eftir með hnöppunum **▲** / **▼** og staðfestið með hnappinum **OK**; útprintun er annað hvort haldið áfram eða hún stöðvuð.

5

### ► Atriði sem huga þarf að við útprentun

- Hafi vakt byrjað fyrir kl. 00.00 á UTC-tíma, prentar DTCO 1381 sjálfkrafa gildi dagsins á undan sem og þess dags sem prentað er út á, eftir að öikumannskort hefur verið tekið úr.
- Lituð merking (1) á bakhlið útprentunarinnar gefur til kynna að pappírinn sé að verða búinn.
- Þegar pappír þrýtur birtist eftirfarandi tilkynning.

```

170 Vantar
PAPPÍR      xx
  
```

- Ef ný pappísrúlla er sett í innan klukkustundar heldur DTCO 1381 útprentunin sjálfkrafa áfram.
- Ábending kemur fram í fyrstu báðu línunum eftirfarandi útprentunar (3).

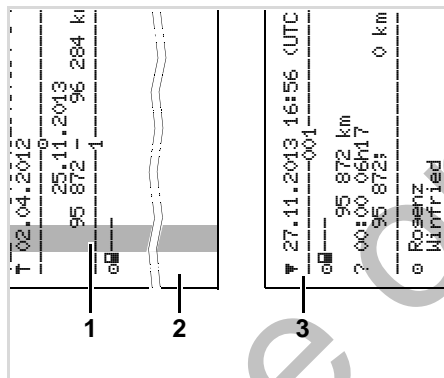

Áframhald útprentunar þegar pappírinn klárast

- (1) Lituð merking (á bakhlið)
- (2) Lok sundurslitinnar útprentunar
- (3) Áframhald sundurslitinnar útprentunar  
Lína 1: Upphafstími útprentunar  
Lína 2: Teljari áframhaldandi útprentunar



Stakar línur 1. útprentunar geta hugsanlega endurtekið sig á 2. útprentun.

### ► Pappírsstífla lagfærð

Pappírsstífla getur til dæmis komið upp þegar útprentun er ekki rifin af á réttan hátt. Það getur leitt til þess að pappírsrifan stíflist og hindri eðlilegt flæði pappírs við næstu prentun.

1. Opnið prentaraskúffuna.  
➔ Sjá "Ný rúlla sett í" á síðu 44.
2. Rífið krumpaðan pappír af pappísrúllunni og fjarlægjið leifar pappírs úr prentaraskúffunni.
3. Setjið pappísrúlluna aftur í og lokið prentaraskúffunni.



**Vinsamlegast farið eftir öryggisábendingum!**

➔ Sjá "Ný rúlla sett í" á síðu 44.

## **Valmyndaraðgerðir**

**Valmyndaraðgerðir kallaðar fram**

**VDO Counter \***

**Yfirlit yfir uppbyggingu valmyndar**

**Aðalvalmynd Útprintun Ökumaður-1 / Ökumaður-2**

**Aðalvalmynd Útprintun Ökutæki**

**Aðalvalmynd Innfærsla Ökumaður-1 / Ökumaður-2**

**Aðalvalmynd Innfærsla Ökutæki**

**Aðalvalmynd Upplýsingar á skjá Ökumaður-1 / Ökumaður-2**

**Aðalvalmynd Upplýsingar á skjá Ökutæki**

## ■ Valmyndaraðgerðir kallaðar fram

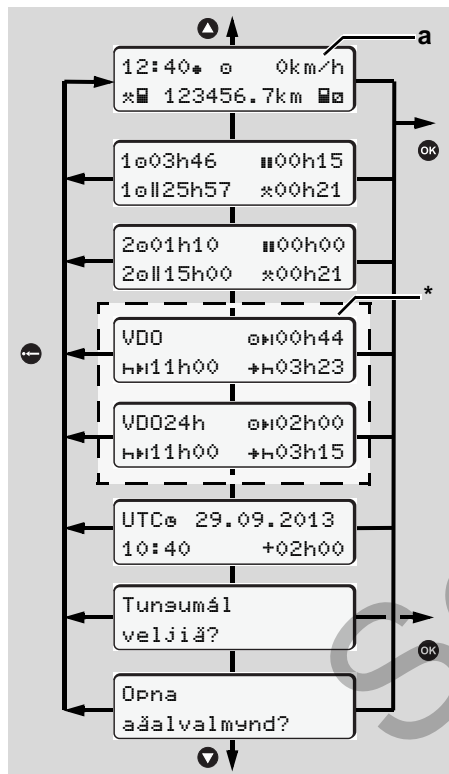

Farið aftur á fyrsta valmyndarþrep

**Frá og með útgáfu 2.1:** Valmyndir til að sýna eða prenta út upplýsingar um öikumann virka aðeins ef viðkomandi kort er í. Þannig birtist t.d. valmyndarliðurinn "Útrentun ökumaður 2" aðeins ef öikumanskort er í kortarauf-2.

### ► Ef ökutækið er kyrrstætt

Innan fyrsta valmyndarþrepsins er hægt að þrýsta á hnappana **▲** / **▼** og kalla fram eftirfarandi upplýsingar:

- Nákvæma tíma af öikumanskortunum í tækjunum.
- Stuðningsaðgerðir vegna frekara daga-/vikuskipulags með hjálp VDO teljarans \*.
- *Nánari upplýsingar sjá "VDO Counter \*\* frá síðu 50.*
- UTC-tímann og dagsetningu sem og tímamismuninn sem stilltur hefur verið inn (Offset) fyrir staðartímann.
- Valmyndina fyrir stillinguna á tungumálinu sem óskað er eftir.
- *Sjá "Tungumál stillt" á síðu 49.*

- Með takka **⊖** kemst þú beint til baka í staðalsýn **(a)**.

Með því að þrýsta á hnappinn **OK** er hægt að kalla fram umfangsmiklu valmyndaraðgerðirnar.

➔ Sjá "Yfirlit yfir uppbyggingu valmyndar" á síðu 54.

### Skipt um aðgerð

1. Ýttu á takka **1** / **2**, þá birtist staðalsýn **(a)**.
2. Hægt er að breyta eftir þörfum hvaða aðgerð er sýnd. Að 5 sekúndum liðnum skiptir DTCO 1381 aftur yfir á fyrri skjámynd.

### ► Upplýsingar við upphaf aksturs

Við upphaf aksturs sést sú staðalsýn sem síðast var stillt inn, **(a)**, **(b)** eða **(c)**.

➔ Nánari upplýsingar sjá "Venjuleg(ar) skjámynd(ir)" á síðu 18.



## ► Tímar á öikumannskortinu birtir

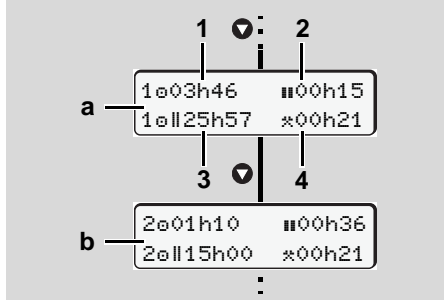

Birting gagna öikumanns-1 og -2

(a) Tímar öikumanns-1

(b) Tímar öikumanns-2

- (1) Aksturstími "ø" bílstjóri-1 frá gildum hvíldartíma.
- (2) Lögbundin hvíldartími "||" sem hlutahvildir frá a.m.k 15 mínútum og eftirfarandi 30 mínútum, samkvæmt reglugerð (EB) nr. 561/2006.
- (3) Samtals aksturstími í tvöfaldri viku
- (4) Tími sem innstillta athöfnin hefur varað

☞ Ef öikumannskort vantar birtast tímar (ekki í st. 3) sem eiga við viðkomandi kortarauf "1" eða "2".

## ► Tungumál stillt

☞ Athugið sérstaklega hlutann "Stilling tungumáls vistuð", þannig að DTCO 1381 muni tímabundið hvaða tungumál á að nota.

1. Veljið með ▲ / ▼ hnöppunum aðgerðina "Tungumál veljið?" og ýtið á hnappinn **OK**.
2. Veljið tungumál með hnöppunum ▲ / ▼ og staðfestið valið með hnappinum **OK**.

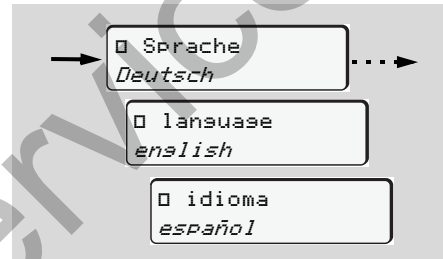

Tungumál valið

3. Í 3 sekúndur tilkynnir DTCO 1381 um aðgerðina á tungumálinu sem var valið.

## Stilling tungumáls vistuð

Ef einungis öikumanns- eða fyrirtækiskortið er í kortarauf-1 þegar tungumálið er stillt, tengir DTCO 1381 tungumálið við kortanúmerið.

Næst þegar ökuritakortið er tekið úr / sett í er valmyndarleiðsögnin og allir textar á þessu tungumáli.

DTCO 1381 tekur frá allt að fimm minnisnúmer. Ef öll minnisnúmerin eru í notkun er skrifað yfir elsta vistaða gildið.

## ■ VDO Counter \*



### Vinsamlegast athugið!

Vegna hugsanlegra mismunandi túlkana eftirlitsyfirvalda í hverju landi fyrir sig á umferðarlöggjöfnum (EU) 561/2006 og fyrirmælum AETR og vegna fleiri kerfislaegra takmarkana leysir VDO Counter notanda ekki undan þeirri skyldu að gera sér grein fyrir aksturs-, hvíldar-, bakvaktar- eða hverjum öðrum vinnutíma og meta hann hverju sinni þannig að hægt sé að fara að gildandi fyrirmælum. VDO Counter er ekki ætlað að sýna nákvæmlega almenn lagaleg fyrirmæli með öyggjandi hætti.



Til að VDO Counter sýni réttar upplýsingar eru eftirfarandi skilyrði vegna úrvinnslu gagnanna bráðnauðsynleg:

- Fullkomin skráning aðgerða þinna í ökukortið.
- Rétt stilling núverandi aðgerðar - ekki röng stilling. Til dæmis ef aðgerðin vinnutími "\*" var óvart stillt í stað daglegs hvíldartíma "H"!

- Innstilling á ferja/lest og núverandi aðgerð hennar.

### ► Uppbygging skjámyndar VDO Counter

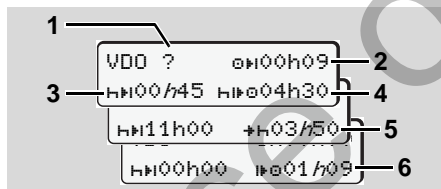

VDO Counter: Uppbygging skjámyndarinnar



Blikkandi "H" þýðir að þessi skjáhluti er virkur sem stendur.

#### (1) "?" = Notkunarleiðbeiningar

Á ökumannskortinu eru tímabil óþekktra aðgerða vistuð með "?" eða ónæg gögn skráð (t.d. nýtt ökumannskort tekið í notkun).

VDO Counter metur aðgerðir sem vantar, eins og aðgerðina "H". **Útgáfa 2.1:** Ef athafnir ökumanna skarast umtalsvert kemur það fram á skjá með táknum "!00" í stað táknsins "?".

#### (2) Aksturstími sem eftir er "0H"

Við akstur sýnir skjárinn hve lengi þú mátt aka í viðbót.

(0H00h00 = Aksturstíma lokið)

#### (3) Tími aksturhlés sem eftir er "HH"

Lengd næsta aksturhlés- / hvíldartíma. Við stillinguna aðgerð "H" á sér stað afturábaktalning þess tíma sem eftir er af aksturhléi-/hvíldartíma. (HH00h00 = hléi lokið)

#### (4) Aksturstími framundan "HH0"

(Útgáfa 2.0: "H0H")

Lengd aksturstíma að loknu(m) aksturhléi-/hvíldartíma sem mælt er með.

#### (5) Seinasta upphaf daglegs hvíldartíma "+H"

Til dæmis þegar stillt er á "\*" sést sá tími sem eftir er fram að upphafi nauðsynlegs daglegs hvíldartíma.

#### (6) Upphaf næsta aksturstíma "H0"

(Útgáfa 2.0: "0H")

Þú mátt ekki hefja næsta akstur fyrr en að loknum þessum tíma.

## ► Upplýsingar meðan á akstri stendur



Vinsamlega hafðu í huga gildandi reglur í landinu varðandi vinnutíma!

### Dæmi 1:

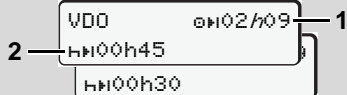

Aðgerð "0"; "H" = virk skjámynd

- (1) Akstur tíma sem eftir er.
- (2) Í síðasta lagi að loknum akstur tíma (1) verður að taka hlé eða halda áfram uppsöfnuðum hléum.

### Dæmi 2:

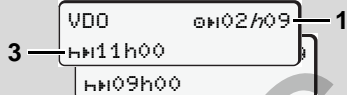

Aðgerð "0"; "H" = virk skjámynd

- (3) Í síðasta lagi að loknum akstur tíma (1) verður að taka lögbundna daglega hvíld. Ef leyfilegt er getur þessi hvíldartími verið í tveimur hlutum og

verður þá seinni hlutinn að vera samfelldur í að minnsta kosti 9 klukkustundir.

### Dæmi 3:

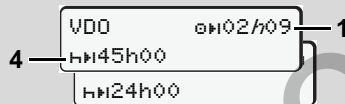

Aðgerð "0"; "H" = virk skjámynd

- (4) Í síðasta lagi að loknum akstur tíma (1) verður regluleg vikuleg hvíld að eiga sér stað, eða ef við á, stytt vikuleg hvíld.

### Dæmi 4:

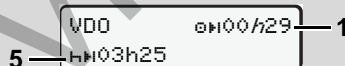

Aðgerð "0"; "H" = virk skjámynd

- (5) VDO Counter skynjar veru um borð í ferju/lest. Skilyrði: Rétt innstilling þessarar aðgerðar, ➔ sjá síðu 61. Í síðasta lagi að loknum akstur tíma (1) ætti framhald daglegs hvíldartíma að eiga sér stað.

### Dæmi 5: OUT of scope (utan sviðs)

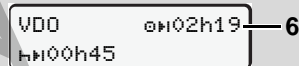

Aðgerð "0"; stilling Out of scope

- (6) Skjámynd þess tíma sem eftir er af akstur tíma er óvirk ("H" blikkar ekki), talning til baka á sér ekki stað. VDO Counter metur aðgerðina "0" rétt eins og aðgerðina "X".

## ► Skjámyndir við aðgerðina "hlé"

## Dæmi 1: Aksturshlé

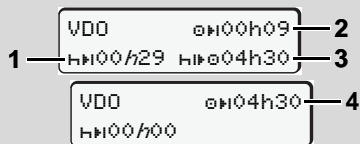

Aðgerð "H"; "h" = virk skjámynd

- (1) Tími aksturshlés sem eftir er.
- (2) Aksturstími sem eftir er ef aksturshléi (1) er ekki notaður.
- (3) Lengd næsta lausa aksturstíma að loknu tilkynntu aksturshléi (1).
- (4) Aksturstími sem er til reiðu eftir gilt aksturshlé.

## Dæmi 2: Aksturshlé

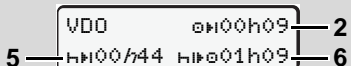

Aðgerð "H"; "h" = virk skjámynd

- (5) Tími aksturshlés sem eftir er.
- (6) Lengd þess lausa daglega aksturstíma sem er til reiðu að loknu aksturshléi (5).

## Dæmi 3: Daglegur hvíldartími

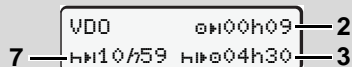

Aðgerð "H"; "h" = virk skjámynd

- (7) Daglegur hvíldartími sem eftir er.  
Skipt í 3 + 9 klukkustundir ef leyfilegt er

## Dæmi 4:



Aðgerð "H"; "h" = virk skjámynd

- (8) Lok gílds aksturshlés- /hvíldartíma.
- (9) Upphaf næsta aksturstíma.  
Aðstæður: Hámarksaksturstíma einnar viku, eða eftir atvikum, tveggja samliggjandi vikna hefur þegar verið náð. Þótt tekið hafi verið hlé skv. gildandi reglum sýnir VDO Counter að ekki er mögulegt að hefja akstur fyrr en að liðnum þeim tíma sem sýndur er!

## ► Skjámynd við aðgerðina "vinnutími"

⚠ Vinsamlega hafðu í huga gildandi reglur í landinu varðandi vinnutíma!

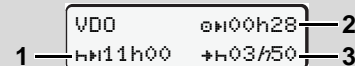

Aðgerð "x"; "h" = virk skjámynd

- (1) Lengd næsta daglega hvíldartíma.
- (2) Aksturstími sem eftir er.
- (3) Upphaf næsta daglega hvíldartíma.  
Dagleg hvíld verður að hefjast í síðasta lagi að loknum þeim tíma sem sýndur er.

**Athugasemd:**

VDO Counter metur aðgerðina "x" meðan á aksturshléi stendur, rétt eins og aðgerðina "h" (utan daglegs hvíldartíma).

Með tökkum ▲ / ▼ er hægt að kalla fram frekari upplýsingar.

### ► Sýna dagleg gildi

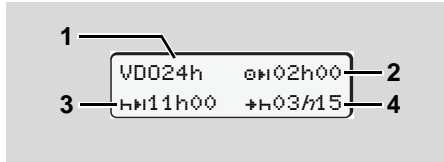

Aðgerð "x/□"; "h" = virk skjámynd

- (1) Kennimerki fyrir skjámynd daglegs gildis.
- (2) Daglegur akstur tími sem eftir er.
- (3) Lengd næsta daglega hvíldartíma.
- (4) Dagleg hvíld verður að hefjast í síðasta lagi að loknum þeim tíma sem sýndur er.

### ► Sýna vikugildi

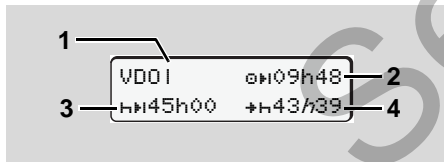

Aðgerð "x/□"; "h" = virk skjámynd

- (1) Kennimerki fyrir skjámynd vikugilda frá síðasta vikulega hvíldartíma.
- (2) Akstur tími sem eftir er í vikunni
- (3) Lengd vikulegs hvíldartíma.  
Það verður að taka vikulegan hvíldartíma í síðasta lagi að loknum sex dagleiðum.
- (4) Vikuleg hvíld verður að hefjast í síðasta lagi að loknum þeim tíma sem sýndur er.

### ► Stöðuvísir

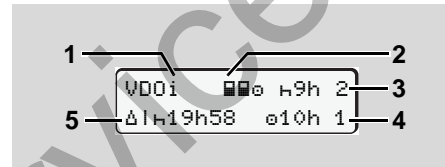

VDO Counter, stöðuvísir

- (1) Kennimerki fyrir stöðuvísi
- (2) Stöðuvísir vegna tveggja bílstjóra áhafnar (multi-manning).  
Birtist ef frá upphafi vinnutíma er um að ræða teymisvinnu. Þær reglur sem gilda um þetta fyrirkomulag eru innbyggðar í útreikninga VDO Counter.

- (3) Í þessari viku eru enn til staðar tveir takmarkaðir daglegir hvíldartímar (hámark 3x í viku).
- (4) Í þessari viku er enn til staðar einn lengdur akstur tími að hámarki 10 klst. (hámark 2x í viku).
- (5) Jöfnun á styttnum, vikulegum hvíldartíma.  
Vegna stytts, vikulegs hvíldartíma verður að jafna uppgefninn tíma með hvíldartíma sem nemur að minnsta kosti 9 klst.

## ■ Yfirlit yfir uppbyggingu valmyndar

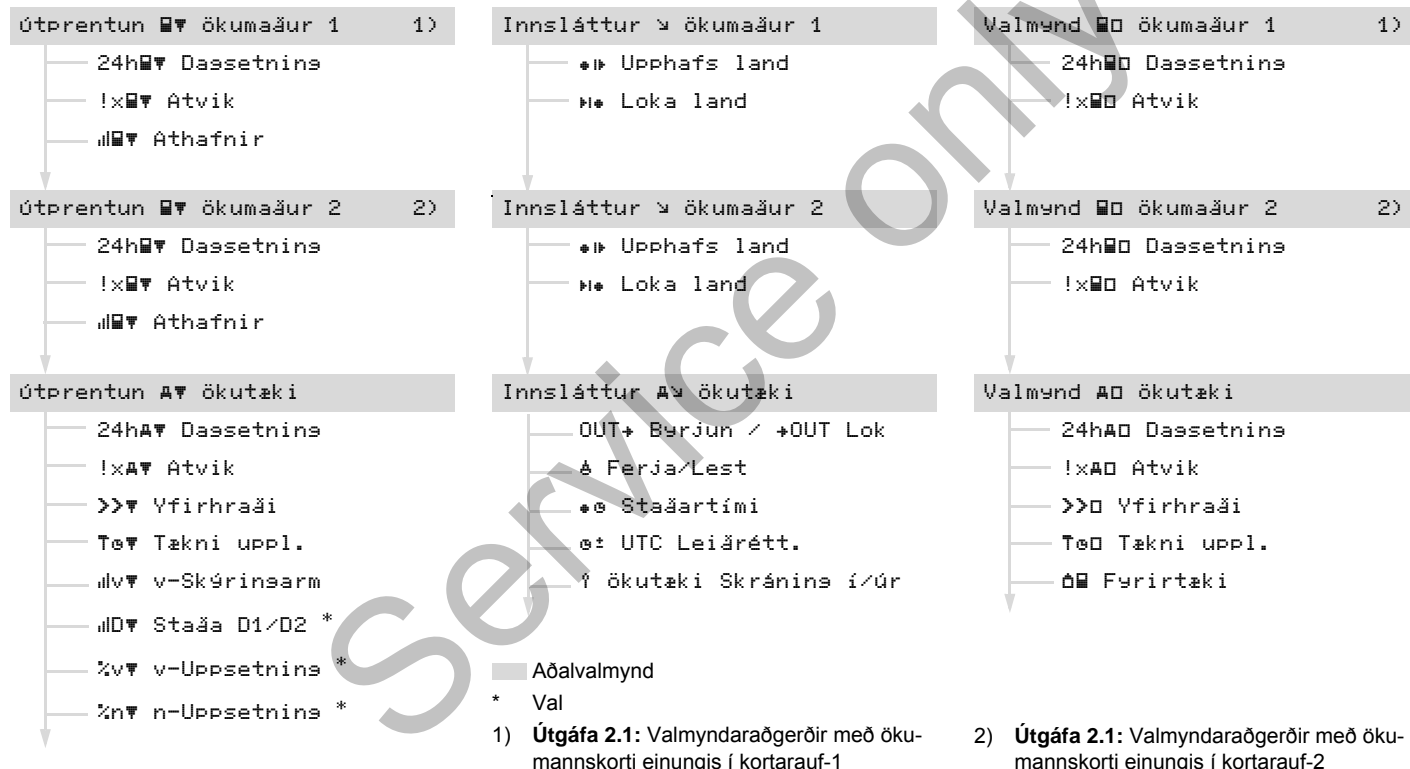

## ► Vafrað í valmyndaraðgerðunum

👉 Valmyndaraðgerðirnar er eingöngu hægt að kalla fram þegar ökutækið er kyrrstætt!

**Svissíð á ökutækinu ef ætlunin er að prenta út eða birta gögn með ADR-gerðinni \*.**

Vafrið fer alltaf fram á sama hátt og er lýst ytarlega hér á eftir.

**1.** Ýtið á **OK** hnappinn, þú ert komin í 1. aðalvalmyndina.

**Frá og með útgáfu 2.1:** Aðalvalmynd

1. um skjá- og prentvalmyndir birtist eftir því hvaða ökumanskort eru í kortarauf-1 og -2:

- Ef ökumanskort er í kortarauf-1 birtist "Útþrentun ökumaður 1".
- Ef ökumanskort er í kortarauf-2, en kortarauf-1 tóm, birtist "Útþrentun ökumaður 2".
- Ef engin ökumanskort eru til staðar birtist "Útþrentun ökutæki".

Þetta á ekki við um innsláttarvalmyndirnar.

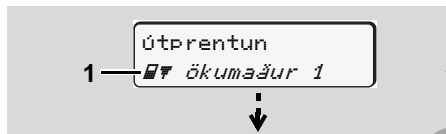

1. Aðalvalmynd

Blikið í 2. línu (sýnt með skáletri) (1) gefur til kynna að frekari valkostir standi til boða.

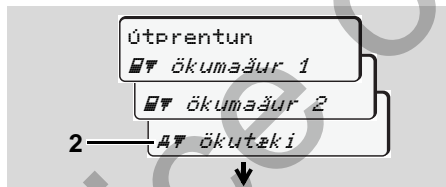

Flett í aðalvalmynd

**2.** Með hnöppunum **▲** / **▼** skal velja þá aðalvalmynd sem óskað er eftir, til að mynda útþrentun með upplýsingum um ökutækið (2), og staðfesta valið með hnappinum **OK**.



Valmyndaraðgerð valin

Valin aðalvalmynd (3) birtist, mögulegar aðgerðir blikka í línu 2. (4).

**3.** Með hnöppunum **▲** / **▼** skal velja þá virkni sem óskað er eftir, til að mynda útþrentun með upplýsingum um dag (4), og staðfesta valið með hnappinum **OK**.

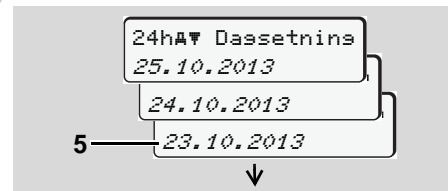

Dagur valinn

**4.** Með hnöppunum **▲** / **▼** skal velja þann dag (5), og staðfesta valið með hnappinum **OK**.

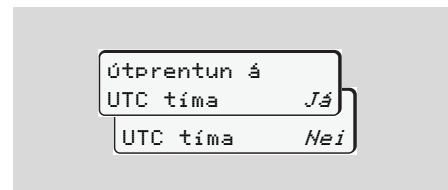

"Nei" = Útþrentun á staðartíma

5. Með tökkum / velur þú tegund útprentunar og staðfestir valið með takka .

Í 3 sekúndur birtir DTCO 1381 upplýsingar um að prentun sé hafin. Ef nauðsynlegt er hægt að hætta við útprentun.

➔ *Nánari upplýsingar sjá "Prentun stöðvud" á síðu 45.*

Að því loknu birtist síðasta virka valmynd.

6. Veljið frekari útprentanir með hnöppunum / .
7. Eða styðjið á hnappinn og skiptið tilbaka yfir í næstefsta valmyndarþrep.

6

### ► Aðgengi að valmynd læst!

#### Dæmi 1: Ökuritakortið vantar eða fyrirtækis- / eftirlitskort er í raufinni.

Aðalvalmyndin birtist, en 2. línan blikkar ekki.

Útprentun  
 Ökumaður 2

Við val á aðgerð birtist tilkynningin " ensin boð!".

#### Dæmi 2: Aðgengi að gögnum læst

Aðgengi að vistuðum gögnum fer eftir ákvæðum í reglugerðinni og fer fram með viðeigandi ökuritakortum. Á eftirfarandi hátt kemur fram ef aðgangsheimild er ekki fyrir hendi:

DK / 4 6 0 2 4  
 7 8

Gögnin sem sýnd eru birtast í brotum. Persónuleg gögn eru falin að hluta eða öllu leyti.

### ► Farið úr valmyndaraðgerðum

#### Sjálfvirkt

Við eftirfarandi aðstæður er farið sjálfkrafa úr valmyndinni:

- Eftir að beðið er um ökuritakort eða kort sett í
- eða þegar ekið er af stað.

#### Handvirkt

1. Styðjið á hnappinn , þar til eftirfarandi spurning birtist:

Loka aðalvalmynd  
 Já  
 Nei

2. Veljið "Já" með hnöppunum / og staðfestið með hnappinum . Einnig er hægt að hlaupa yfir spurninguna með hnappinum. Venjulega skjámyndin (a) birtist.



## ■ Aðalvalmynd Útrentun Ökumaður-1 / Ökumaður-2

Í þessari aðalvalmynd er hægt að prenta út gögn af ökumannskortinu sem er í tækinu.

Veljið uppgefnar aðgerðir skref fyrir skref.

☞ Svissið á ökutækinu með ADR-gerðinni \*.

### Athugasemd

Aðgerðaröðin er sú sama fyrir ökumann-2 og ökumann-1 og er því ekki lýst sérstaklega. Fyrir hverja prentun getur þú valið þá prentunartegund sem þú óskar.

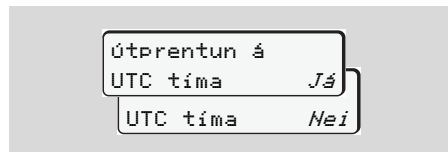

"Nei" = Útrentun á staðartíma

### ► Dagsgildi prentað út

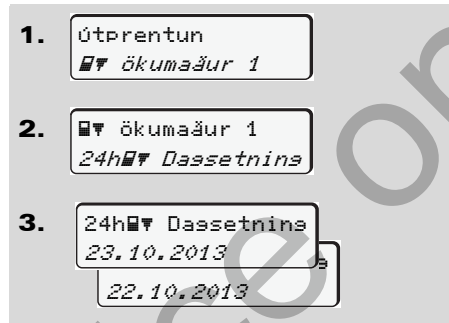

Allar aðgerðir dagsins sem var valinn eru prentaðar út; ➔ sjá síðu 91.

### ► Atvik prentuð út

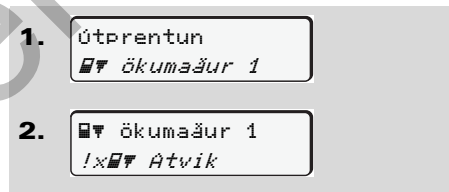

Atvik og bilanir sem eru vistuð eða standa enn yfir eru prentuð út; ➔ sjá síðu 92.

### ► Prenta athafnir

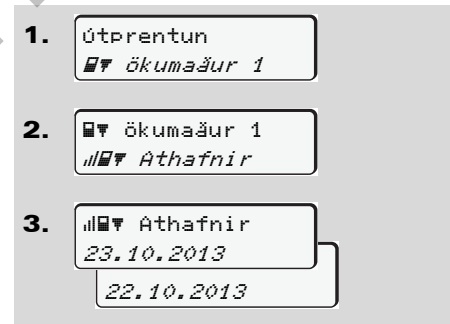

Frá völdum dag fer fram prentun allra athafna síðustu 7 vikudaga; ➔ sjá síðu 96.

## ■ Aðalvalmynd Útrentun Ökutæki

Í þessari aðalvalmynd er hægt að prenta út gögn úr minninu.

Veljið uppgefnar aðgerðir skref fyrir skref.

 Svissíð á ökutækinu með ADR-gerðinni\*.

### Athugasemd

Fyrir hverja prentun getur þú valið þá prentunartegund sem þú óskar.

6

```
Útrentun á
UTC tíma   Já
           Nei
UTC tíma   Nei
```

"Nei" = Útrentun á staðartíma

### ► Dagsgildi prentað út úr minninu

1. Útrentun  
A¶ ökutæki
2. A¶ ökutæki  
24hA¶ Dassetnins

```
3. 24hA¶ Dassetnins
    25.10.2013
    24.10.2013
```

Allar athafnir ökumanns eru prentaðar út í réttri tímaröð; í sitt hvoru lagi fyrir ökumann-1 / ökumann-2; ➔ sjá síðu 93.

### ► Atvik prentuð út úr minninu

1. Útrentun  
A¶ ökutæki
2. A¶ ökutæki  
!xA¶ Atvik

Atvik og bilanir sem eru vistuð eða standa enn yfir eru prentuð út; ➔ sjá síðu 94.

### ► Yfirhraði prentaður út

1. Útrentun  
A¶ ökutæki
2. A¶ ökutæki  
>>¶ Yfirhraði

Prentuð eru út þau tilvik þegar ökuhraðinn var meiri en hraðagildið sem stillt er inn á DTCO 1381; ➔ sjá síðu 95.

### ► Tæknilegar upplýsingar prentaðar út

1. Útrentun  
A¶ ökutæki
2. A¶ ökutæki  
Tø¶ Tækni uppl.

Upplýsingar um kennimerki ökutækisins, kennimerki skynjara og kvörðun eru prentaðar út; ➔ sjá síðu 95.

## ► Prenta v-skýringarmynd

1. Útrentun  
A¶ ökutæki
2. A¶ ökutæki  
ulv¶ v-Skýringsarm
3. ulv¶ v-Skýringsarm  
25.10.2013  
24.10.2013

Frá völdum degi fer fram prentun yfir hraðaferlið; ➔ sjá síðu 96.

## ► Prenta stöðu D1/D2 \*

1. Útrentun  
A¶ ökutæki
2. A¶ ökutæki  
ulD¶ Staða D1/D2

3. ulD¶ Staða D1/D2  
25.10.2013  
24.10.2013

Frá völdum degi fer fram prentun stöðu-inganga síðustu 7 vikudaga; ➔ sjá síðu 96.

## ► Hraðayfirlit prentuð út \*

1. Útrentun  
A¶ ökutæki
2. A¶ ökutæki  
%v¶ v-Uppsetning
3. %v¶ v-Uppsetning  
25.10.2013  
24.10.2013

Yfirlit yfir hraða sem ekið var á er prentað út; ➔ sjá síðu 97.

## ► Snúningshraðayfirlit prentuð út \*

1. Útrentun  
A¶ ökutæki
2. A¶ ökutæki  
%n¶ n-Uppsetning
3. %n¶ n-Uppsetning  
25.10.2013  
24.10.2013

Yfirlit yfir snúningshraða vélarinnar er prentað út; ➔ sjá síðu 97.

## ■ Aðalvalmynd Innfærsla Ökumaður-1 / Ökumaður-2

Hægt er að færa inn land hvort sem ökumanskortið er í tækinu eða ekki.



**Samkvæmt reglugerðinni verða ökumaður-1 og ökumaður-2 að færa inn landið sem vaktin hefst í og landið þar sem vaktinni lýkur í sitt hvoru lagi.**

### Athugasemd

Aðgerðaröðin er sú sama fyrir ökumann-2 og ökumann-1 og er því ekki lýst sérstaklega.

6

### ► Upphaf Land fært inn

Veljið eftirfarandi aðgerðir skref fyrir skref:

1. Innsláttur  
v Ökumaður 1
2. v Ökumaður 1  
# Upphafs land
3. # Upphafs land  
28.10 11:30 #D  
28.10 11:30 #E
4. # Upphafs svæði  
11:30 E AN

Ef við á verður sjálfkrafa farið fram á að landssvæðið sé fært inn (skref 4).

### ► Lok Land fært inn

Veljið eftirfarandi aðgerðir skref fyrir skref:

1. Innsláttur  
v Ökumaður 1
2. v Ökumaður 1  
# Loka land
3. # Loka land  
29.10 11:30 #F  
29.10 11:30 #E
4. # Loka svæði  
11:30 E AN

Ef við á verður sjálfkrafa farið fram á að landssvæðið sé fært inn (skref 4).

## ■ Aðalvalmynd Innfærsla Ökutæki

Í þessari aðalvalmynd er hægt að færa inn eftirfarandi.

### ► Out Byrjun / Lok fært inn

Ef ökutækið er á ferð fyrir utan svæðið sem reglugerðin gildir á er hægt að stilla inn virknina "out of scope" eða ljúka henni aftur.

Veljið eftirfarandi aðgerðir skref fyrir skref.

1.
2.
- 

Stillingin "out of scope" fer sjálfkrafa af um leið og ökumanskort er sett í eða tekið úr kortarauf.

### ► Byrjun Ferja / Lest fært inn

Færa skal til bókar flutning farartækisins með ferju eða lest um leið og farartækinu hefur verið komið þar fyrir.

Veljið eftirfarandi aðgerðir skref fyrir skref.

1.
2.

3. Stillið síðan aðgerðina sem í gangi er með takka **1**.

Sjálfkrafa er hætt að skrá flutning ökutækisins um leið og ökuriti DTCO 1381 hefur skráð mínútu í keyrslu.

 Tákníð "á" hættir að birtast þegar ökutæki hreyfist. Skjámynd birtist þó aftur þegar ökutæki stöðvast án þess að ökuriti DTCO 1381 hafi skráð mínútu í keyrslu.

### ► Staðartími stilltur

 Kynnið ykkur fyrst kaflann "Tímastjórnun" áður en nokkrar breytingar eru gerðar!  
 ➔ Sjá "Tímastjórnun" á síðu 82.

Veljið uppgæfnar aðgerðir skref fyrir skref.

1.
2.
3.
- 
- 

Hægt er að stilla klukkuna á venjulegu skjámyndinni til samræmis við tímabeltið á hverjum stað og auk þess við upphaf eða endi sumartímans í ± 30 mínútna skrefum.



Hafið jafnframt í huga þau ákvæði sem gilda í þínu landi.

## ► Leiðrétting gerð á UTC

Í mesta lagi er hægt að leiðrétta UTC-tímann um  $\pm 1$  mínútu á viku. Stærri frávik er aðeins hægt að leiðrétta á faggiltu verkstæði.

Veljið eftirfarandi aðgerðir skref fyrir skref:

1.
2.
3.



Þessi valmyndaáðgerð er læst við eftirfarandi kringumstæður:

- þegar framkvæmd er leiðrétting innan síðustu sjö daga

eða

- Þú reynir að leiðrétta UTC-tímann á milli 1 mínútu fyrir eða eftir miðnætti.

Ef hún er valin birtist eftirfarandi ábending í 3 sekúndur.



Ef frávik UTC-tímans á skjánum er meira en 20 mínútur skal leita til faggilts verkstæðis!

## ■ Aðalvalmynd Upplýsingar á skjá Ökumaður-1 / Ökumaður-2

Í þessari aðalvalmynd er hægt að birta gögn af ökumannskortinu sem er í tæknu.

☞ Með ADR-gerðinni \* er eingöngu hægt að birta gögnin ef svissað er á ökutæknu.

### Ábending um upplýsingar á skjá

Gögnin birtast á skjánum á sambærilegan hátt og á útprenti, nema hvað hver útprentuð lína (24 tákn) er sýnd í tveimur línur.

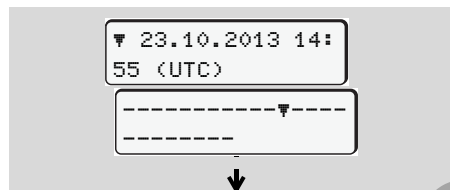

Dæmi um birtingu gagna

Ef flett er til baka með hnóppunum ▲ / ▼ þegar flett er í gegnum upplýsingarnar, er aðeins hægt að kalla fram u.þ.b. 20 undanfarandi útprentaðar línur. Farið er úr skjámyndinni með hnappinum ➔.

### Athugasemd

Að kalla fram aðgerð er framkvæmd eins og útprentun og verður því ekki lýst hér sérstaklega. Eins er hægt að velja staðartíma fyrir allar upplýsingarnar.

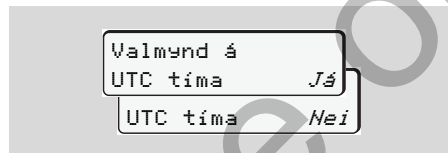

"Nei" = Upplýsingar á staðartíma

Veljið skref fyrir skref mögulegar aðgerðir fyrir ökumann-1 eða ökumann-2.

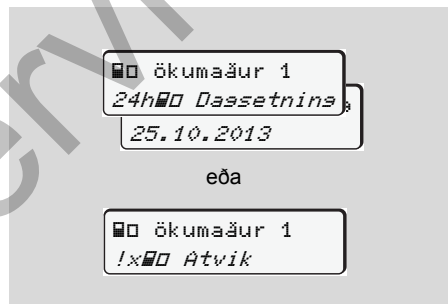

Hægt er að birta allar athafnir valins dags þ.e allra vistaðra eða enn virkra atvika og bilanna með því að fletta.

## ■ Aðalvalmynd Upplýsingar á skjá Ökutæki

Í þessari aðalvalmynd er hægt að birta gögn úr minninu.

- Með ADR-gerðinni \* er eingöngu hægt að birta gögnin ef svissað er á ökutækinu.

### Ábending um upplýsingar á skjá

Gögnin birtast á skjánum á sambærilegan hátt og á útprenti, nema hvað hver útprentuð lína (24 tákn) er sýnd í tveimur línum.

6

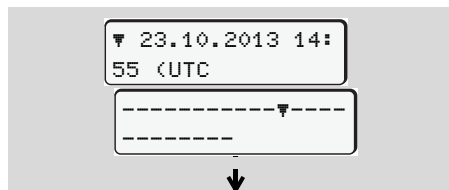

Dæmi um birtingu gagna

Ef flett er til baka með hnöppunum ▲ / ▼ þegar flett er í gegnum upplýsingarnar, er aðeins hægt að kalla fram u.þ.b. 20 undanfarandi útprentaðar línur. Farið er úr skjámyndinni með hnappinum ↵.

### Athugasemd

Að kalla fram aðgerðir er það sama og útprentunar og verður því ekki lýst hér sérstaklega. Eins er hægt að velja staðartíma fyrir allar upplýsingarnar.

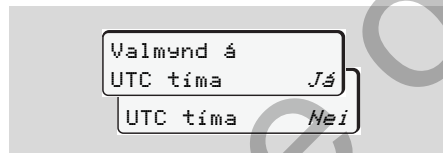

"Nei" = Upplýsingar á staðartíma

Veljið skref fyrir skref mögulegar aðgerðir. Með því að fletta er hægt að:

- Birta allar athafnir ökomanns í tímaröð.
- Birta öll vistuð eða enn virk atvik og bilanir.
- Birta umframhraða stilltra hraðagilda.
- Birta gögn til stillingar ökutækis, kennimerki skynjara.

eða

- Birta númer fyrirtækiskortsins hins skráða fyrirtækis. Ef ekkert fyrirtæki er skráð, birtist "----".

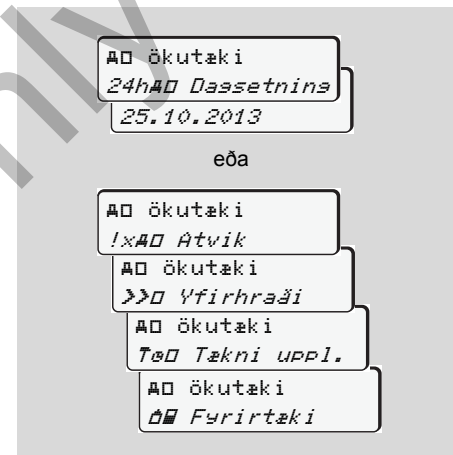



**Boð**

**Boð birtast**

**Yfirlit yfir atvik**

**Yfirlit yfir bilanir**

**Aksturstímaaðvaranir**

**Yfirlit yfir ábendingar um notkun**

Service Only

## ■ Boð birtast

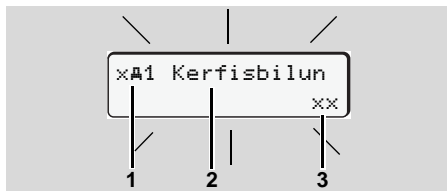

Birting boða á skjá

- (1) Samsetning myndtákna, ef við á með númeri kortarafar
- (2) Ókóðuð lýsing boða
- (3) Minnskóði



### Slysaætta

Meðan á akstri stendur geta birst tilkynningar á skjánum. Einnig er mögulegt að ökumannskortinu sé kastað út sjálfvirkir vegna brota á öryggisreglum.

**Mikilvægt er að ökumaður láti það ekki trufla sig og beini ávallt allri athygli sinni að umferðinni.**

DTCO 1381 skráir stöðugt gögn tengd ökumanninum og ökutækinu og hefur eftirlit með virkni kerfisins. Bilanir í hluta tækisins eða stjórnbúnaði birtast samstundis á skjánum og er skipt í eftirfarandi hópa:

- ! = Atvik
- × = Bilun
- ¼ = Aksturstímaaðvörðun
- ¼ = Ábending um notkun:



Ef um kortatengd boð er að ræða birtist númer kortarafarinnar við hlíð myndtáknins.

### ► Einkenni boða

#### Atvik, bilanir

- Bakgrunnslýsingin blikkar í um það bil 30 sekúndur, samtímis birtist orsök bilunarinnar ásamt samsetningu myndtákna, ókóðuðri lýsingu boða og minnskóða.
- Þessi boð verður að staðfesta með hnappinum .

- Að auki vistar DTCO 1381 gögn tengd atviki eða bilun í minninu og á ökumannskortinu með þeim hætti sem reglugerðin segir fyrir um. Þessi gögn er hægt að kalla fram eða prenta út í valmyndinni.

#### Aksturstímaaðvaranir

- Með tilkynningu er ökumaður varaður við þegar hann er kominn fram úr leyfðum aksturstíma.
- Tilkynningin birtist með bakgrunnslýsingu og hana þarf að staðfesta með  hnappinum.

#### Ábendingar varðandi notkun

Ábendingarnar birtast án þess að bakgrunnslýsingin blikki og á þeim slokknar (fyrir utan nokkur skilaboð) eftir 3 til 30 sekúndur.





**Mælir**

Sé mælir innbyggður í ökutækinu, er vísað þar til tilkynninga "!" á DTCO 1381.

📖 Nánari upplýsingar er að finna í notkunarleiðbeiningum með ökutækinu.

**► Boð staðfest**

1. Styðjið á hnappinn , bakgrunnslýsingin hættir strax að blikka.
2. Þrýstið aftur á takka , þá hverfur tilkynningin og áður birt staðalsýn **(a)**, **(b)** eða **(c)** birtist.

**Athugasemd**

Ábendingar hverfa strax eftir fyrstu staðfestingu með hnappinum .



- Ef þú staðfestir ekki tilkynningu meðan á akstri stendur birtast til skiptis á 10 sekúndna fresti staðalsýnin og tilkynningin.
- Liggi mörg boð fyrir verður að staðfesta þau hvert á eftir öðru.



Virki ökuritinn ekki sem skyldi verður ökumaðurinn að skrifa niður á sérstakt blað eða bakhlið pappírurúllunnar allar þær upplýsingar sem ökuritinn skráir eða prentar ekki lengur villulaust.  
 ➔ Sjá "Athafnir handskrifaðar" á síðu 36.

## ■ Yfirlit yfir atvik



**Endurtaki atvik sig stöðugt skal leita til faggilts verkstæðis!**

<b>Myndtákn / Orsök</b>	<b>Þýðing</b>	<b>Ráðstöfun</b>
!⚠ Öryggisvilla	Eftirtaldar orsakir koma til greina: <ul style="list-style-type: none"> <li>• Villa í minni, öryggi gagna í DTCO 1381 er ekki lengur tryggt.</li> <li>• Gögnin frá skynjaranum eru ekki lengur áreiðanleg.</li> <li>• DTCO 1381 var opnað í óleyfi.</li> </ul>	Staðfestið boð.
!⚠1 Öryggisvilla	<ul style="list-style-type: none"> <li>• Læsing korts er biluð.</li> <li>• DTCO 1381 nemur ekki ökuritakort sem áður var stungið rétt í.</li> <li>• Vafi leikur á um hvort um rétt ökuritakort sé að ræða eða gögnin á ökuritakortinu eru óáreiðanleg.</li> </ul>	<p>Staðfestið boð.</p> <p>Verði DTCO 1381 var við brot á öryggisreglum, sem spillt gætu áreiðanleika gagnanna á ökuritakortinu, er því sjálfkrafa kastað út – einnig á ferð!</p> <p>Stingið ökuritakortinu aftur í eða látið athuga það.</p>
!⚡ Straumurrof	Spennan var aftengd eða rafstraumur DTCO 1381 / skynjara var of lágur eða of hár. Þessi boð geta einnig birst sé vélin ræst!	<p>Staðfestið boð.</p> <p>➡ Sjá “Viðbrögð við undir- / yfirspennu” á síðu 20.</p>
!⚠ Villa í skynjara	Samband við skynjara er í ólagi.	Staðfestið boð.
!⚠ Misræmi í hraðaboðum	Ósamræmi á milli tækis og og óháðrar merkjaveitu varðandi úrvinnslu á hreyfingu farartækisins. Mögulega var ekki stillt á aðgerðina (ferja/lest) meðan á flutningi stóð.	<p>Staðfestið boð.</p> <p>Farðu eins fljótt og auðið á viðurkennt verkstæði.</p>

<b>Myndtákn / Orsök</b>	<b>Þýðing</b>	<b>Ráðstöfun</b>
!⊗ Ekið án korts	Ekið var af stað án þess að sett hafi verið gilt ökumanskort í kortarauf-1. Boðin birtast einnig er korti er stungið í á ferð og kortasamsetning reynist því óheimil. ➔ Sjá "Hamir DTCO 1381" á síðu 78.	Staðfestið boð. Stöðvið ökutækið og stingið gildu ökumanskorti í. Fjarlægja skal ef ástæða er til fyrirtækiskortið/effirlitskortið úr DTCO 1381.
!⊗1 Innsetning á keyrslu	Ökumanskorti var stungið í eftir að ekið var af stað.	Staðfestið boð.
!⊗1 Yfirtími	Innstilti UTC-tími þessa ökurita er á eftir UTC-tíma fyrri ökurita. Neikvæður tímamismunur kemur til.	Staðfestið boð. Sjáið til þess að faggilt verkstæði yfirfari og lagfæri ökuritann með rangt stillta UTC-tímanum hið fyrsta.
!⊗1 Ósilt kort	Ökuritakortið er annað hvort útrunnið, enn ekki gilt, eða ekki hefur tekist að sannvotta það. Ef um er að ræða ökuritakort sem ógildist á milli daga er sjálfkrafa skrifað á það og því kastað út eftir að ökutækinu er lagt.	Staðfestið boð. Athugið ökuritakortið og stingið því aftur í.
!⊗⊗ Kortavilla	Bæði ökuritakortin mega ekki vera í DTCO 1381 samtímis! Til dæmis hefur fyrirtækiskorti verið stungið í ásamt effirlitskorti.	Staðfestið boð. Fjarlægjið viðkomandi ökuritakort úr kortaraufinni.
!⊗A1 Ólæst kort	Ökumanskortið var ekki fjarlægt úr síðasta ökurita á réttan hátt. Mögulega voru gögn tengd ökumanni ekki vistuð.	Staðfestið boð.
>> Yfirhraði	Ekið var yfir innstilltum leyfilegum hámarkshraða lengur en í 60 sekúndur.	Staðfestið boð. Dragið úr hraða.

## ■ Yfirlit yfir bilanir





**Endurtaki bilun sig stöðugt skal leita til faggilts verkstæðis!**

<i>Myndtákn / Orsök</i>	<i>Þýðing</i>	<i>Ráðstöfun</i>
xA Kerfisbilun	Alvarleg bilun í DTCO 1381, eftirtaldar orsakir koma til greina: <ul style="list-style-type: none"> <li>Óvæntar villur í forriti eða vinnslutíma.</li> <li>Hnappar fastir eða stutt á þá lengi samtímis.</li> <li>Truflun í samskiptum við ytri tæki.</li> <li>Truflun í sambandi við mæli.</li> <li>Bilun við púlsútgang.</li> </ul>	Staðfestið boð. Skoða skal hnappana og athuga virkni þeirra. Athugið leiðslur eða virkni ytri tækja. Athugið leiðslur eða virkni mælisins. Athugið leiðslur eða virkni tengds stýritækis.
xA1 Kerfisbilun	<ul style="list-style-type: none"> <li>Bilun í kortavélbúnaði, til dæmis læsing ekki á.</li> </ul>	Fjarlægð ökuritakortið og stingið því aftur í.
xA Villa í tímaskráningu	UTC-tími DTCO 1381 ekki raunhæfur eða gengur ekki eðlilega. Til þess að forðast ósamræmi gagna er ökumanns- / fyrirtækjakortum sem sett eru í hafnað!	Staðfestið boð.
xF Prentara villa	Rafstraumur til prentara rofnaði eða hitaskynjari fyrir prenthaus er bilaður.	Staðfestið boð. Endurtakið aðgerðina, svissið jafnvel af og aftur á áður.
xF Villa í niðurrhali	Truflun á meðan gögnum er hlaðið niður á ytra tæki.	Staðfestið boð. Endurtakið niðurrhal gagna aftur. Athugið leiðslur (t.d. laus tenging) eða ytra tæki.



<b>Myndtákn / Orsök</b>	<b>Þýðing</b>	<b>Ráðstöfun</b>
x11 Villa í skynjara	Skynjari sendi boð um innri bilun að lokinni sjálfspröfun.	Staðfestið boð.
xA1 IMS Villa	IMS = Independent Motion Signal. Aukalega, óháða hreyfimerkið er ekki til staðar eða er ekki til reiðu.	Staðfestið boð.
x11 Kortavilla	Á meðan ökuritakortið var lesið eða skrifað á það kom upp truflun í sambandi, til dæmis sökum óhreininda á snertum.	Staðfestið boð.
x12 Kortavilla	Ef til vill er ekki hægt að skrá öll gögnin á ökumannskortið!	Hreinsið snertur ökuritakortsins og stingið því aftur í. ➔ Sjá "Ökuritakort hreinsuð" á síðu 12.

## ■ Aksturstímaaðvaranir

Myndtákn / Orsök	Þýðing	Ráðstöfun
 Hvíld! 1e04h15 ■00h15	Þessi tilkynning birtist þegar samfelldur aksturstími hefur náð 04:15 klukkustundum.	Staðfestið boð. Gerði ráð fyrir hvíld innan skamms tíma.
 Hvíld! 1e04h30 ■00h15	Komið fram yfir leyfilegan aksturstíma! Þessi tilkynning birtist þegar samfelldur aksturstími hefur náð 04:30 klukkustundum.	Staðfestið boð. Takið stutta hvíld.



### Vinsamlegast athugið!

DTCO 1381 skráir, vistar og reiknar út aksturstímann á grundvelli gildandi reglugerða. Tækið varar ökumanninn tímanlega við áður en hann fer yfir leyfilegan aksturstíma!

**Þessi uppsafnaði aksturstími hefur hins vegar engin áhrif á lagalega túlkun á "órofum aksturstíma"!**

### Skjámynd VDO Counter\*

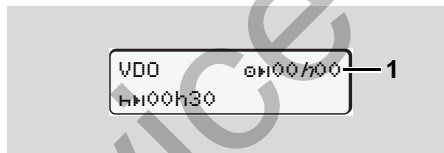

Eftir staðfestingu á annarri "Aksturstímaaðvörðun" sýnir VDO Counter að aksturstími þinn er á enda (1). (Á ekki við Out of scope-keyrslu.)

Gerðu tafarlaust hlé á akstrinum.





## ■ Yfirlit yfir ábendingar um notkun

Myndtákn / Orsök	Þýðing	Ráðstöfun
☞ Vinsamlesast skráið	Sé ekkert fært inn við handvirka innfærslu, birtist þessi skipun.	Stýðjið á  hnappinn og haldið innfærslu áfram.
☞ Útprintun ómöguleg	Ekki er hægt að prenta út sem stendur: <ul style="list-style-type: none"> <li>• þar sem svissað er af (ADR-gerð *),</li> <li>• prentausinn er of heitur,</li> <li>• þar sem tengistaður prentara er upptekinn í gegnum annan virkan forgang , til dæmis útprintun,</li> <li>• eða að skömmtunarspenna er of há eða of lág,</li> <li>• Sem stendur er ekki hægt að birta upplýsingar á skjá, þar sem svissað er af (ADR-gerð *).</li> </ul>	Um leið og villan hefur verið lagfærð er hægt að fara fram á útprintun.  Svissið á og kallið aftur fram þær upplýsingar á skjá sem óskað er eftir.
☞ Útprintun seinkað	Printun er slitin í sundur eða seinkuð vegna þess að hitastig prentaheissins er of hátt.	Bíðið þar til prentarinn hefur kólnað. Strax og leyfilegu ástandi hefur verið náð, er útprintuninni haldið sjálfkrafa áfram.
☞ Skúffan opin	Þegar gefin er skipun um að prenta eða á meðan útprintun er í gangi greinir DTCO 1381 að prentaraskúffan er opin. Prentskipuninni er hafnað eða útprintunin stöðvuð.	Lokið skúffunni. Endurtakið prentskipunina.
	Þessi boð birtast einnig ef beðið er um ökuritakort úr kortarauf-2 á meðan prentaraskúffan er opin.	Lokið prentaraskúffunni og biðjið aftur um ökuritakortið.
☞ Vantar pappír	Enginn pappír er í prentaranum. Prentskipuninni er hafnað eða útprintunin stöðvuð.	Ef það er sett innanvið eina klukkustund ný pappírurúlla í heldur DTCO 1381 útprintuninni sjálfkrafa áfram.

<b>Myndtákn / Orsök</b>	<b>Þýðing</b>	<b>Ráðstöfun</b>
☒ Örnun ekki mösules	Beiðni um ökuritakort er synjað: <ul style="list-style-type: none"> <li>• af því að hugsanlega er verið að lesa inn eða senda gögn,</li> <li>• beðið er aftur um rétt lesið ökuritakort innan skráðs mínútubils,</li> <li>• dagaskipti eiga sér stað samkvæmt UTC-tíma,</li> <li>• ökutækið er á ferð,</li> <li>• eða með ADR-gerðinni * er svissað af.</li> </ul>	Biðið þar til DTCO 1381 opnar fyrir aðgerðina eða lagfærið orsökina: Stöðvið ökutækið eða svissið á. Biðið því næst aftur um ökuritakortið.
☒?1 Skránni ósamkvæm	Ósamræmi er í tímaröð dagsgagnanna sem skráð eru á ökumannskortið.	Þessi boð geta birst þar til ný gögn hafa verið skrifuð yfir það sem ekki var rétt skráð! Ef boðin eru stöðugt á skjánum skal láta athuga ökuritakortið.
☒1 Kortavilla	Við vinnslu ökuritakortsins kom upp villa. Ökuritakortinu er hafnað og því kastað aftur út.	Hreinsið snertur ökuritakortsins og stingið því aftur í. Birtist boðin á ný skal athuga hvort annað ökuritakort lesist rétt.
☒1 Röns kortaserá	Kortið sem sett var í er ekki ökuritakort. Kortinu er hafnað og því kastað aftur út.	Setjið gilt ökuritakort í.
☒A1 Kerfisbilun	Bilun í kortavélbúnaði, til dæmis læsing ekki á.	Fjarlægjið ökuritakortið og stingið því aftur í. ⇨

<b>Myndtákn / Orsök</b>	<b>Þýðing</b>	<b>Ráðstöfun</b>
 Kerfisbilun	<ul style="list-style-type: none"> <li>Bilun við púlsútgang.</li> <li>Um er að ræða alvarlega bilun í DTCO 1381 eða alvarlega tímavillu. Til dæmis óraunhæfur UTC-tími. Ökuritakortinu er hafnað og því kastað aftur út.</li> </ul>	Athugið leiðslur eða virkni tengds stýritækis. Sjáið til þess að faggilt verkstæði yfirfari ökuritann eins fljótt og auðið er og skipta út ef nauðsynlegt þykir.
continual error #xxxxxxxxxxx xxx	Við þessa tilkynningu er DTCO 1381 ekki lengur virkur!	Vinsamlegast athugið ábendinguna um viðbrögð við bilun í ökuritanum, ➔ <i>sjá síðu 67.</i>

### Ábendingar til upplýsingar

<b>Myndtákn / Orsök</b>	<b>Þýðing</b>	<b>Ráðstöfun</b>
 ensin boð!	Ekki er hægt að kalla fram valmyndaraðgerðina, þar sem ... <ul style="list-style-type: none"> <li>ekkert ökumannskort er í tækinu</li> <li>eða fyrirtækis- / eftirlitskort er í tækinu.</li> </ul>	Þessar ábendingar hverfa sjálfkrafa eftir 3 sekúndur. Engra ráðstafana er þörf.
 UTC Leiðrétt. ómósulea!	Ekki er hægt að kalla fram valmyndaaðgerðina. <ul style="list-style-type: none"> <li>UTC-tími var leiðréttur innan síðustu 7 daga.</li> <li>Þú reynir að leiðrétta UTC-tímamann á milli 1 mínútu fyrir eða eftir miðnætti.</li> </ul>	
Útprentun hafin ...	Svarmerki valinnar aðgerðar.	
Færsla seymd	Svarmerki um að DTCO 1381 hafi vistað innfærslu.	
Valmynd ómósulea!	Ekki er hægt að birta nein gögn á meðan útprentun er í gangi.	

<b>Myndtákn / Orsök</b>	<b>Pýðing</b>	<b>Ráðstöfun</b>
Vinsamlessast bíðið!	Ökuritakortið hefur ekki verið lesið til fullnustu. Ekki er hægt að kalla fram valmyndaraðgerðir.	Þessar ábendingar hverfa sjálfkrafa eftir 3 sekúndur. Engra ráðstafana er þörf.
🚫 Stillina eftir dasa 18	Næsta reglubundna prófun er til dæmis eftir 18 daga. Ekki er hægt að taka tillit til nauðsynlegra prófana vegna tæknilegra breytinga! Frá hvaða degi þessi ábending á að birtast getur faggilt verkstæði forritað. ➔ <i>Nánari upplýsingar sjá "Prófunarskylda fyrir ökurita" frá síðu 83.</i>	
🚫1 Rennur út eftir dasa 15	Opið ökuritakort er til dæmis ekki lengur í gildi eftir 15 daga! Frá hvaða degi þessi ábending á að birtast getur faggilt verkstæði forritað.	
🚫🚫1 niðurhald í dösnum 7	<b>Frá og með útgáfu 2.1:</b> Næsta niðurhal af ökumannskorti er tímabært eftir t.d. 7 daga (venjuleg stilling). Frá hvaða degi þessi ábending á að birtast getur faggilt verkstæði forritað.	

Service Only

## Vörulýsing

Hamir DTCO 1381

Ökuritakortin

Vistuð gögn

Tímastjórnun

Viðhald

Tæknilegar upplýsingar

## ■ Hamir DTCO 1381

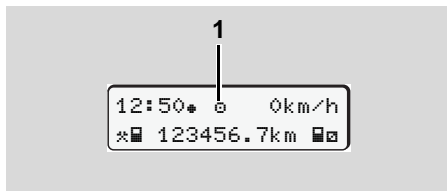

DTCO 1381 býður upp á fjóra hamir:

- Aksturshamur "A"
- Fyrirtæki "B"
- Eftirlitshamur "C"
- Kvörðunarhamur "D"

Allt eftir því hvaða ökuritakort er(u) í tækinu skiptir DTCO 1381 sjálfkrafa í eftirfarandi ham:

(1) Upplýsingar um ham á skjá

Hamir		Kortarauf-1				
		Ekkert kort	Ökumannskort	Fyrirtækiskort	Eftirlitskort	Verkstæðiskort
Kortarauf-2	Ekkert kort	Aksturshamur	Aksturshamur	Fyrirtæki	Eftirlitshamur	Kvörðunarhamur
	Ökumannskort	Aksturshamur	Aksturshamur	Fyrirtæki	Eftirlitshamur	Kvörðunarhamur
	Fyrirtækiskort	Fyrirtæki	Fyrirtæki	Fyrirtæki	Aksturshamur	Aksturshamur
	Eftirlitskort	Eftirlitshamur	Eftirlitshamur	Aksturshamur	Eftirlitshamur	Aksturshamur
	Verkstæðiskort	Kvörðunarhamur	Kvörðunarhamur	Aksturshamur	Aksturshamur	Kvörðunarhamur

Í þessum stillingum notar DTCO 1381 aðeins ökuritakortið sem er í kortarauf-1.

## ■ Ökuritakortin

Ökuritakortin sem lög mæla fyrir um eru faanleg hjá opinberum stofnunum í aðildarríkjum Evrópusambandsins.

### ▶ Ökumanskort

Með ökumanskortinu auðkennir ökumaðurinn sig gagnvart DTCO 1381. Ökumanskortið er notað við venjulegan akstur og gerir kleift að vista, birta eða prenta athafnir undir þessu auðkenni eða (einungis ef ökumanskortið er stungið í tækið) að hlaða því niður.

### ▶ Fyrirtækiskort

Fyrirtækiskortið auðkennir fyrirtæki og veitir aðgengi að gögnum þessa fyrirtækis. Fyrirtækiskortið gerir kleift að birta, prenta eða hlaða niður gögnum sem vistuð eru í minninu sem og á ökumanskortinu í tækinu. Þegar við á (einu sinni á tæki) innstilling á viðeigandi aðildarríki og löglegt kennimerki í DTCO 1381.

Jafnframt er sá möguleiki fyrir hendi að hala niður, með viðeigandi bílflota-stjórnunarkerfi, notkunargögn á

fjarstýrðan (remote) máta. Fyrirtækiskortið er ætlað fyrir eigendur og umráðamenn ökutækja.

### ▶ Eftirlitskort

Eftirlitskortið auðkennir opinberan starfsmann á vegum eftirlitsstofnunar (t.d. lögreglu) og veitir aðgang að minninu. Öll vistuð gögn og gögn á ökumanskorti í tækinu eru aðgengileg. Hægt er að birta þau, prenta þau eða hlaða þeim niður gegnum niðurhalstengið.

### ▶ Verkstæðiskort

Verkstæðiskortið fá starfsmenn faggilts verkstæðis sem hafa heimild til að forrita, kvarða, virkja og prófa tækið o.s.frv.

### ▶ Læsa ökuritakortunum

Ef DTCO 1381 samþykkir ökuritakort sem sett er í tækið kemur vélræn læsing í veg fyrir að hægt sé að taka kortið úr. Aðeins er hægt að taka ökuritakortið úr:

- ef ökutækið er kyrrstætt,
- að beiðni notanda,

- eftir að gögnin sem skilgreind eru í reglugerðinni hafa verið vistuð á ökuritakortið.

### Sjálfvirkt útkast korts

Ef DTCO 1381 greinir bilun í kortalæsingunni reynir hann að flytja gögnin sem eru fyrir hendi yfir á ökuritakortið áður en því er kastað út sjálfkrafa. Í þessum tilvikum er ekki tryggt að upplýsingarnar á ökuritakortinu séu heildstæðar eða réttar.

## ► Aðgangsheimildir að ökuritakortunum

Aðgangsheimildir að gögnunum sem vistuð eru í minni DTCO 1381 eru bundnar með lögum og aðeins veittar með viðeigandi ökuritakorti.

		Án korts	Ökumannskort	Fyrirtækiskort	Eftirlitskort	Verkstæðiskort
Útrentur	Upplýsingar um ökumann	X	V	V	V	V
	Upplýsingar um ökutæki	T1	T2	T3	V	V
	Stikagögn	V	V	V	V	V
Tilkynningar	Upplýsingar um ökumann	X	V	V	V	V
	Upplýsingar um ökutæki	T1	T2	T3	V	V
	Stikagögn	V	V	V	V	V
Afllestur	Upplýsingar um ökumann	X	T2	V	V	V
	Upplýsingar um ökutæki	X	X	T3	V	V
	Stikagögn	X	X	V	V	V

Upplýsingar um ökumann = Upplýsingar á ökumannskortinu

Upplýsingar um ökutæki = Gögn í minni

Stikagögn = Gögn fyrir samræmingu tækisins/kvörðun

V = Ótakmörkuð aðgangsheimild

T1 = Athafnir ökumanns síðustu 8 daga án upplýsinga um auðkenni ökumanns

T2 = Auðkenni ökumanns einungis fyrir kortið í tækinu

T3 = Athafnir ökumanns viðkomandi fyrirtækis

X = Ekki hægt



## ■ Vistuð gögn

### ▶ Ökumannskort

- Gögn sem auðkenna ökumann.

Að loknum hverjum akstri eru eftirfarandi gögn vistuð:

- Notuð ökutæki
- Aðgerðir ökumanns, í venjulegum akstri a.m.k. 28 dagar.
- Land fært inn
- Atvik / bilannir sem komið hafa upp
- Upplýsingar um eftirlitsaðgerðir
- Sérstækar aðstæður, þar sem farartækið er í ferju/lest eða í Out of scope.

Ef ekki er meira rými í minninu skrifar DTCO 1381 yfir eldri gögn.

### ▶ Fyrirtækiskort

- Auðkennir fyrirtækið og heimilar aðgang að vistuðum gögnum þess.

Varðandi aðgerðir fyrirtækisins eru eftirfarandi gögn vistuð:

- Tegund athafnarinnar
  - Skrá / útskrá
  - Gögnum í minni hlaðið niður
  - Upplýsingum á ökumannskortinu hlaðið niður
- Tímabil (frá / til) sem gögnum var hlaðið niður um.
- Auðkenni ökutækis
- Auðkenni ökukorts þaðan sem gögnin eru hlaðin niður.

### ▶ Aðalminni

- Aðalminnið tekur saman og vistar gögn sem kveðið er á um í VO (EBE) 3821/85, viðhengi I B, og ná yfir að minnsta kosti 365 daga.
- Matið á aðgerðum á sér stað á einnar mínútu fresti og metur DTCO 1381 lengstu samhangandi aðgerðina á hverju bili.

- DTCO 1381 getur vistað hraðagildi u.þ.b. 168 klst. með einnar mínútu upplausn. Gildin eru skráð upp á sekúndu með upplýsingum um tíma og dagsetningu.
- Vistuð hraðagildi með hárrí upplausn (ein mínúta fyrir og ein mínúta eftir óvenjulega töf) hjálpa til við matið ef slys ber að höndum.

Eftirtalin gögn er hægt að lesa á Download Interface (Niðurhalsviðmót):

- Lögbundið niðurhal 24 klst,
- með sérstökum niðurhalsbúnaði, aðalminnið í heild sinni.

### ▶ VDO GeoLoc \* (frá og með útgáfu 2.1)

Skráning á staðsetningarupplýsingum farartækis með GPS er valkostur. ➔ Sjá “VDO GeoLoc \* (frá og með útgáfu 2.1)” á síðu 17.

## ■ Tímastjórnun

DTCO 1381 vistar byrjun og lok allra færslna um vinnutíma, tíma í viðbragðsstöðu, akstur tíma, hvíldartíma o.s.frv. á UTC-tíma.

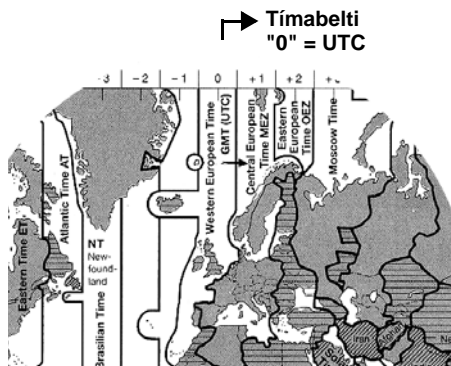

Tímabelti í Evrópu

UTC-tíminn samsvarar tímabeltinu "0" á hnettinum sem skipt er upp í 24 tímabelti (-12 ... 0 ... +12).

Tíminn á skjámyndinni kemur frá framleiðanda í UTC-tíma stillingu.

Í valmyndinni er hægt að stilla staðartímann.

➔ Sjá "Staðartími stilltur" á síðu 61.

Tímabeltishliðrun	Ríki
00:00 (UTC)	UK / P / IRL / IS
+ 01:00 h	A / B / BIH / CZ / D / DK / E / F / H / HR / I / L / M / N / NL / PL / S / SK / SLO / SRB
+ 02:00 h	BG / CY / EST / FIN / GR / LT / LV / RO / TR / UA
+ 03:00 h	RUS

### Dæmi:

Staðartími í Þýskalandi = 15:30 (sumartími)

UTC-tími = Staðartími – (ZO + SO)  
= klukkan 15:30 – (01:00 h + 01:00 h)

**UTC-tími = 13:30 Klukka**

### ► Umreikningur í UTC-tíma

**UTC-tími = Staðartími – (ZO + SO)**

ZO = Tímabeltishliðrun

SO = Sumartímahlíðrun (þegar sumartíma lýkur er ekki lengur þörf á þessari hlíðrun)

(ZO + SO) = hlíðrun stillt inn á DTCO 1381

## ■ Viðhald

### ► DTCO 1381 hreinsaður

Hreinsið hýsinguna, skjáinn sem og aðgerðahnappana með lífíllega rökum klút eða með microfíber-hreinsíklút.



Ekki má nota gróf hreinsiefni eða leysiefni eins og þynni eða bensín.

### ► Prófunarskylda fyrir ökurita

DTCO 1381 þarfnast ekki fyrirbyggjandi viðhalds. Á að minnsta kosti tveggja ára fresti skal láta faggilt verkstæði prófa hvort DTCO 1381 starfar rétt.

Prófun er nauðsynleg, ef ...

- Breytingar hafa verið gerðar á ökutækinu, til dæmis snúningshraða eða ummáls dekkja,
- gert var við DTCO 1381,
- skráningarnúmer ökutækisins breytist,
- frávik UTC-tímans er meira en 20 mínútur.



Sjáið til þess að uppsetningarskiltið sé endurnýjað við hverja prófun og að á því komi fram tilskildar upplýsingar.

Tryggið að fæðispenna DTCO 1381 sé ekki rofin (t.d. ef rafgeymirinn er tekinn úr farartækinu) lengur en í 12 mánuði á meðan hinn uppgefni reynslutími er í gildi.

### ► Ráðstafanir þegar gert er við / skipt um DTCO 1381

Verkstæði sem hafa til þess heimild geta hlaðið niður gögnum af DTCO 1381 og afhent þau viðeigandi fyrirtæki.

Ef ekki er hægt að hlaða niður vistuðu gögnunum vegna bilunar ber verkstæðunum að láta fyrirtækinu í té skriflega staðfestingu þess efnis.



Skráið niður gögnin eða varðveitið staðfestinguna vandlega vegna spurninga sem hugsanlega kunna að koma upp síðar.

### ► Förgun íhluta



Vinsamlegast fargið DTCO 1381 ásamt tilheyrandi kerfishlutum samkvæmt þeim reglum um förgun EB-efirlitsbúnaðar sem gilda í viðkomandi aðildarríki.

## ■ Tæknilegar upplýsingar

### ► DTCO 1381

<b>Lokagildi mælisviðs</b>	220 km/klst (í samræmi við viðauka I B) 250 km/klst (fyrir aðra farartækjanotkun)
<b>LC-skjár</b>	2 línur með 16 táknum hvor
<b>Hitastig</b>	Aksturshamur: -25 til 70 °C Í geymslu: -40 til 85 °C
<b>Spenna</b>	24 eða 12 volt-DC
<b>Straumnotkun</b>	Biðhamur: við vinnslu dæmigerður: max. 30 mA (12 V) max. 3,0 A (12 V) max. 20 mA (24 V) max. 1,0 A (24 V)
<b>Rafsegulsviðssa mhæfi</b>	ECE R10
<b>Hitaprentari</b>	Stærð tákna: 2,1 x 1,5 mm Breidd prentunar: 24 tákn/lína Hraði: u.þ.b. 15 – 30 mm/sek. Útprentun á skýringarmyndum
<b>Tegund snertils</b>	IP 54

### Aukabúnaður

- ADR-gerð
- Skermur, lýsing skjás og hnappa sérsniðin fyrir kaupanda
- Sjálfvirk stilling virkninnar eftir ræsingu á/af
- Útprentun og niðurhal af v-/n-prófilum, stöðu-ingangur D1/D2
- VDO Counter / **Frá og með útgáfu 2.1: VDO GeoLoc**

### ► Pappírurúlla

<b>Umhverfisskilyrði</b>	Hitastig: -25 til 70 °C
<b>Mál</b>	Þvermál: u.þ.b 27,5 mm Breidd: 56,5 mm Lengd: u.þ.b 8 m
<b>Pöntunarnúmer</b>	1381.90030300 Auka pappírurúllur frá framleiðanda eru fáanlegar hjá viðeigandi sölu- og þjónustumiðstöð.
 <b>Vinsamlegast athugið</b>	Notið (pantið) aðeins pappírurúllur (Original VDO prentarapappír) þar sem tegund ökuritans (DTCO 1381) með gæðastimpli "84" og gildu lyfistákni "174" eða "189" koma fram.

## Myndtákn og dæmi um útprentun

Yfirlit yfir myndtákn

Kennimerki landa

Dæmi um útprentun

Útskýringar við dæmin um útprentun

Tilgangur gagnamengis þegar atvik eða bilanir koma fyrir

Service only

## ■ Yfirlit yfir myndtákn

Hamir	
♠	Fyrirtæki
♣	Eftirlitshamur
♦	Aksturshamur
♣	Kvörðunarhamur
♠	Frágangsstaða

Persónur	
♠	Fyrirtæki
♣	Eftirlitsaðili
♦	Ökumaður
♣	Verkstaði / eftirlitsstaður
♠	Framleiðandi

Athafnir	
⌚	Tími í viðbragðsstöðu
⌚	Aksturstími
⌚	Hlé og hvíldartími
⌚	Annar vinnutími
⌚	Gild hlé
?	Óþekkt

Tæki / aðgerðir	
1	Kortarauf-1; Ökumaður-1
2	Kortarauf-2; Ökumaður-2
📄	Ökuritakort (búið að lesa)
—	Ökuritakort stungið í tækið;
≡	búið að lesa mikilvæg gögn
📶	Klukka
📄	Prentari / Útprentun
📶	Innfærsla
📄	Upplýsingar á skjá
📍	Kveikt er á VDO GeoLoc * (frá og með útgáfu 2.1)
📶	Vistun í ytra minni Gögnum hlaðið niður (afritun)
📄	Yfirfærsla gagna í gangi
📶	Skynjari
📄	Ökutæki / Ökutækiseining / DTCO 1381
📶	Stærð dekkja
⚡	Rafspenna

Ýmislegt	
!	Atvik

×	Bilun
📄	Ábending um notkun / aðvörðun vegna vinnutíma
📶	Byrjun vaktar
⚡	Staður
📄	Öryggi
➤	Hraði
📶	Tími
Σ	Samtals / samantekt
📶	Lok vaktar
📄	Handvirk innfærsla athafna ökumanns

## Sérstök skilyrði

OUT	Eftirlitsbúnaður ekki nauðsynlegur
♠	Dvöl á ferju eða lest

## Vísar

24h	Daglega
I	Vikulega
II	Tvær vikur
➔	Frá eða til

## ► Samsetningar myndtákna

Ýmislegt	
☐+	Eftirlitsstaður
☐+	Byrjunartími
+☐	Lokatími
OUT+	Byrjun "out of scope": Eftirlitsbúnaður ekki nauðsynlegur
+OUT	Lok "out of scope"
☐+	Staður við byrjun vinnudags (byrjun vaktar)
☐+	Staður við lok vinnudags (lok vaktar)
☐+	Frá ökutæki
☐	Útprentun af ökumannskorti
☐	Útprentun ökutækis / DTCO 1381
☐	Innfærsla ökutækis / DTCO 1381
☐	Upplýsingar á skjá Ökumannskort
☐	Upplýsingar á skjá Ökutæki / DTCO 1381
☐	Staðartími
☐	Leiðrétting á UTC

Kort	
☐	Ökumannskort
☐	Fyrirtækiskort
☐	Eftirlitskort
☐	Verkstæðiskort
☐---	Ekkert kort

Ökutækinu stýrt	
☐	Teymi
☐	Samtals aksturstími í tvöföldum vikum

Útprentanir	
24h☐	Daglegar athafnir ökumanns (dagsgildi) af ökumannskortinu
!x☐	Atvik og bilanir af ökumannskortinu
24h☐	Daglegar athafnir ökumanns (dagsgildi) af DTCO 1381
!x☐	Atvik og bilanir af DTCO 1381
>>☐	Yfirhraði
T☐	Tæknilegar upplýsingar
☐	Athafnir ökumanns

☐	v-skýringamynd
☐	Staða D1/D2 skýringamynd *
☐	Hraðayfirlit *
☐	Snúningshraðayfirlit *

## Tilkynningar

24h☐	Daglegar athafnir ökumanns (dagsgildi) af ökumannskortinu
!x☐	Atvik og bilanir af ökumannskortinu
24h☐	Daglegar athafnir ökumanns (dagsgildi) af ökutækinu / DTCO 1381
!x☐	Atvik og bilanir ökutækisins / DTCO 1381
>>☐	Yfirhraði
T☐	Tæknilegar upplýsingar
☐	Fyrirtæki

Atvik	
!	Ógilt ökuritakort sett í
!	Skörun tíma
!	Ökumannskort sett í á ferð
>>	Yfirhraði
!	Villa í samskiptum við skynjarann
!	Tímastilling (á verkstæði)
!	Árekstur milli korta
!	Ekið án gilds ökumannskorts
!	Síðasta kortaferli ekki lokið á réttan hátt
!	Straumrof
!	Brot á öryggisreglum
>	Eftirlit með yfirhraða
!	Gagnaárekstrar varðandi hreyfingu ökutækis

## Bilanir

×	Villa í virkni korts
×	Bilun í birtingu á skjá
×	Bilun í prentara
×	Innri bilun DTCO 1381
×	Bilun við niðurhal

×	Bilun í skynjara
×	(IMS = Independent Motion Signal) Óháð hreyfimerki vantar

## Aksturstímaaðvaranir

	Hvöld!
--	--------

## Handvirk innfærsla

	Innfærsla "Athafnir"
?	Innfærsla "Óþekkt athöfn"
	"Staður" færður inn við lok vaktar
	"Staður" færður inn við byrjun vaktar

## Ábendingar varðandi notkun

	Röng innfærsla
	Aðgengi að valmynd ekki mögulegt
	Beiðni um innfærslu
	Ekki hægt að prenta út
	Skúffa opin
	Enginn pappír
	Útprentun sein
	Kort gallað
	Rangt kort

	Ekki hægt að kasta út korti
	Aðgerð sein
	Ósamræmi í skráningu
	Bilun í tæki
	Ógilt eftir ... daga
	Stilling eftir ... daga
	Halið niður af ökumannskorti eftir dögum ... (frá og með útgáfu 2.1)

## VDO Counter \*

	Aksturstími sem eftir er
	Upphaf næsta aksturstíma
	Útgáfa 2.0
	Útgáfa 2.1
	Aksturstími framundan
	Útgáfa 2.0
	Útgáfa 2.1
	Aksturshlé/hvöldartími sem eftir er
	Tími sem eftir er fram að upphafi daglegs, vikulegs hvöldartíma



## ■ Kennimerki landa

Gildistilvísun	
A	Austurríki
AL	Albanía
AND	Andorra
ARM	Armenía
AZ	Aserbaídsjan
B	Belgía
BG	Búlgaríá
BIH	Bosnía og Hersegóvína
BY	Hvíta-Rússland
CH	Sviss
CY	Kýpur
CZ	Tékkland
D	Þýskaland
DK	Danmörk
E	Spánn <sup>1)</sup>
EC	Evrópubandalagið
EST	Eistland
EUR	Önnur Evrópuríki
F	Frakkland
FIN	Finnland

FL	Liechtenstein
FR/FO	Færeyjar
GE	Georgía
GR	Grikkland
H	Ungverjaland
HR	Króatía
I	Ítalía
IRL	Írland
IS	Ísland
KZ	Kasakstan
L	Lúxemborg
LT	Litháen
LV	Lettland
M	Malta
MC	Mónakó
MD	Moldavía
MK	Makedónía
MNE	Svartfjallaland
N	Noregur
NL	Holland
P	Portúgal

PL	Pólland
RO	Rúmenía
SM	San Marínó
RUS	Rússland
S	Svíþjóð
SK	Slóvakía
SLO	Slóvenía
SRB	Serbía
TM	Túrkmenistan
TR	Tyrkland
UA	Úkraína
UK	Bretland, Alderney, Guernsey, Jersey, Man eyja, Gíbraltar
UZ	Usbekistan
V	Páfagarður
WLD	Önnur ríki utan Evrópu

1) ➔ Sjá “Svæðisauðkenni” á síðu 90.

## ► Svæðisauðkenni

Gildismat – Spánn	
AN	Andalúsía
AR	Aragon
AST	Astúría
C	Kantabría
CAT	Katalónía
CL	Kastíla-León
CM	Kastilien-La Mancha
CV	Valensía
EXT	Extremadúra
G	Galísía
IB	Baleareyjar
IC	Kanaríeyjar
LR	La Ríoja
M	Madrid
MU	Mursía
NA	Navarra
PV	Baskaland

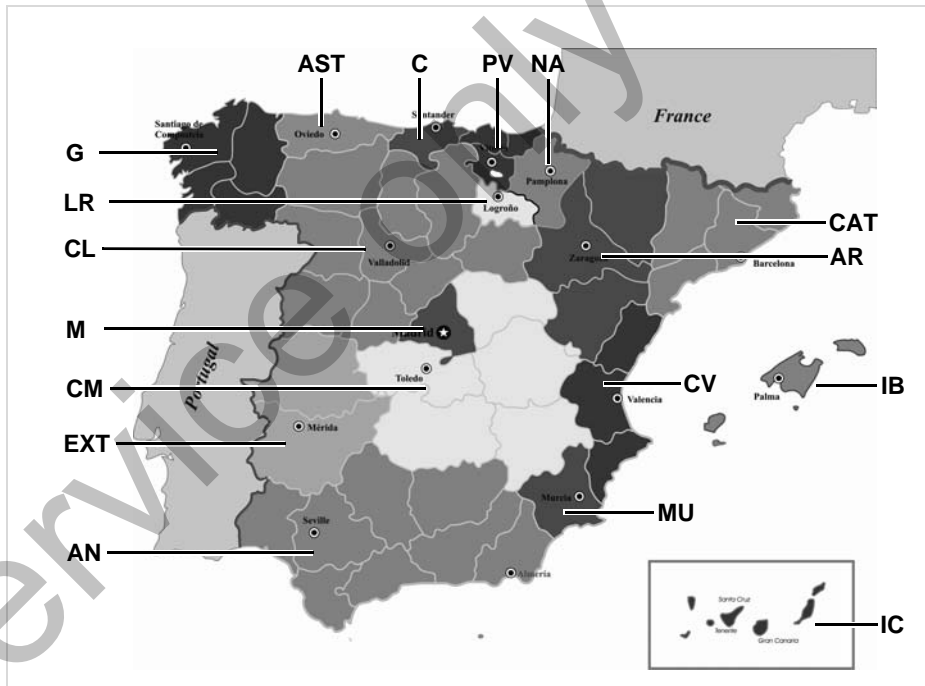

■ Dæmi um útprentun

► Dagsútprentun öikumanskort

1 ▼ 26.11.2013 14:55 (UTC)  
 2 24h▼  
 3 Schmitt  
 Peter  
 3a 12345678901234 5 6  
 4 Rosenz  
 Winfried  
 3a 12345678901234567 7 8  
 04.01.2014  
 5 ABC12345678901234  
 D /VS VM 612  
 6 Continental Automotive  
 GmbH  
 1381.12345678901  
 7 NFZ-Profi Service & Ve  
 rtrieb  
 8 12345678901234 5 6  
 02.04.2012  
 7 12345678901234 5 6  
 8 11.11.2013 11:11 ▼  
 8a 25.11.2013 310  
 8a ? 00:00 06h00  
 06:00 00h17  
 8b A D /VS VM 612  
 95 872 km

8c \* 06:17 00h45  
 \* 07:02 00h39 00  
 \* 07:41 01h19 00  
 95 958 km; 86 km  
 8e  
 8a ? 09:00 00h24  
 2  
 8b A S /LCR 243  
 205 002 km  
 8c 09:24 02h30 00  
 \* 11:54 00h39  
 8a ? 12:33 00h10  
 1  
 8c 12:43 02h27  
 H 15:10 01h12  
 06:22 00h16  
 16:38 00h42  
 8d 16:38 A  
 \* 17:20 00h52  
 \* 18:12 00h24  
 H 18:36 00h02  
 205 408 km; 231 km  
 8e  
 8a ? 18:38 05h22  
 2  
 11 11:06:00 D  
 95 872 km  
 H 09:00 D  
 95 958 km  
 11 09:24 D  
 205 002 km  
 H 12:33 D  
 205 177 km  
 11 12:43 D  
 205 177 km

11d H 18:38 CH  
 205 408 km  
 04h54 317 km  
 \* 02h27 03h29  
 H 01h14 ? 11h56  
 00 04h28  
 12 !x  
 12 \* 0 10.11.2013 12:45  
 00h04  
 A D /VS VM 612  
 12c ! 0 05.08.2013 09:23  
 !34 ( 0) 00h01  
 A D /VS VM 612  
 13 A D /VS VM 612  
 !x  
 >> 5 15.11.2013 16:42  
 ( 2) 00h12  
 06:00 /98765432109876 5 4  
 06:00 /12345678901234 5 6  
 13c >> 4 15.10.2013 11:10  
 ( 95) 00h30  
 06:00 /45678901234567 7 8  
 06:00 /12345678901234 5 6  
 \* 0 10.11.2013 12:45  
 00h04  
 06:00 /45678901234567 7 8  
 21 Friedrichshafen  
 Schmitt Peter  
 Rosenz Winfried

Atriði við "dagsútprintun öðumanskorta"

**8f**

```

    12345678901234 5 6
    11.11.2013 11:11
    25.11.2013 310
    ----- ? !oo ?
    ? 00:00 06h00
    * 06:00 00h17
    ----- 1
    
```

**8g**

```

    A D /VS VM 612
    95 872 km
    * 06:17 00h45
    * 07:02 00h39 oo
    o 07:41
    ----- km km
    Σ
    * 06:00 D
    95 872 km
    o 00h00 km
    
```

**8h**

```

    25.11.2013 310
    ----- OUT
    ----- 1
    A D /VS VM 612
    95 872 km
    H 00:00 07h02
    * 07:02 00h39
    
```

► Atvik / bilanir á öðumanskorti

**1** 11.11.2013 11:11 (UTC)

**2** !x▼

**3** Schmitt  
Peter

**3a** Rosenz  
Winfried

**4** A ABC12345678901234  
D /VS VM 612

**12a** !+ 04.04.2013 02:14  
06h03

**12c** !oe 04.11.2013 18:12  
00h01

A D /VS VM 612

!oe 10.02.2013 08:12  
00h05

A D /S VD 432

!+ 12.12.2012 10:15  
00h10

A D /VS VM 612

!ll 10.05.2013 08:45  
00h01

A D /VS VM 612

**12c** !o 05.08.2013 09:23  
122 00h01

A D /VS VM 612

!ll 17.04.2013 16:04  
01h02

A D /VS VM 612

**12b** xll 10.11.2013 12:45  
00h04

A D /VS VM 612

**12c** xll 11.02.2013 18:02  
00h03

A D /VS VM 612

xll 20.12.2012 01:54  
00h04

A D /S VD 432

**21** Ull  
Schmitt Peter  
Rosenz Winfried

## ► Dagsútprintun ökutækis

1	▼ 27.11.2013 16:55 (UTC)
2	24hA▼
3	□ Schmitt Peter
	□ID /12345678901234 5 6
4	A ABC12345678901234
	D /VS VM 612
5	□ Continental Automotive GmbH
	1381.12345678901
6	T NFZ-Profi Service & Ve rtrieb
	TID /87654321087654 3 2
	T 02.04.2012
7	□ID /12345678901234 5 6
	□ 11.11.2013 11:11 □▼
9	25.11.2013
	95 872 - 96 284 km
10	-----1
10a	□-----
	H 00:00 06h17
	95 872 km 0 km
10b	□ Rosenz Winfried
	□DK /45678901234567 7 8
	04.01.2014
10c	A+S /LCR 243
	24.11.2013 18:54
10d	95 872 km M

10e	* 06:17 00h45
	* 07:02 00h39 □□
10g	□ 07:41 01h19 □□
	95 958 km 86 km
10a	□-----
	95 958 km
	* 09:00 00h05
	95 958 km 0 km
10b	□ Mustermann Heinz-Dieter
	□F /12345678901234 5 6
	16.06.2013
10c	A+D /M MS 680
	24.11.2013 18:54
10d	95 958 km
	* 09:05 00h25
	* 09:30 02h55
10f	□ 12:25 01h18
	12:25 □-----
10e	□ 13:43 00h03
	* 13:46 00h02 □□
	* 13:48 00h45 □□
	* 14:33 00h35 □□
10g	H 15:08 01h02 □□
	96 206 km 248 km
	□-----
	96 206 km
	H 16:10 00h20
	96 206 km 0 km
	□ Anton Max
	□A /56789567895678 9 5
	25.10.2013

	A+D /VS VM 612
	25.11.2013 16:30
	96 206 km
	□ 16:30 00h56
	* 17:26 01h11
	96 274 km 68 km
	□-----
	96 274 km
10a	* 18:37 00h23
	□ 19:00 00h21
	H 19:21 04h39
	96 284 km 10 km
10h	-----2
	□-----
	95 872 km
10a	H 00:00 07h02
	H 00:00 07h02
11	-----Σ
11b	1□-----
	□ 00h21 10 km
	* 00h28 □ 00h00
	H 11h16
11c	2□-----
	* 00h00 □ 12h16
	H 07h02
11e	□ Rosenz Winfried
	□DK /45678901234567 7 8
	H* 09:00 D
	95 958 km
	□ 01h19 86 km
	* 01h24 □ 00h00
	H 00h00
	□ 01h58

↓

**13** !xA  
!e 1 25.11.2013 19:01  
( 1 ) 00:20

**13c** >> 5 15.11.2013 16:42  
( 2 ) 00h12  
e /98765432109876 5 4  
e /12345678901234 5 6

x 0 10.11.2013 12:45  
00h04  
eDK /45678901234567 7 8

**21** \* Lindau  
\* Schmitt Peter  
\*  
\*+  
\*+  
\*o

Atriði við "dagsútprentun ökutækis"

**10i** 1  
OUT

o Rosenz  
Winfried  
eDK /45678901234567 7 8  
04.01.2014  
A+S /LCR 243

► Atvik / bilanir frá ökutæki

**1** ▼ 24.10.2013 16:07 (UTC)

**2** !xA

**3** Schmitt  
Peter  
e /12345678901234 5 6

**4** A ABC12345678901234  
D /VS VM 612

**13a** ! 0 10.08.2013 08:12  
( 0 ) 00h01  
e /12345678901234 5 6  
e /12345678901234 5 6

**13c** ! 0 10.08.2013 08:20  
( 0 ) 00h03  
e /12345678901234 5 6  
e /12345678901234 5 6

!e 1 15.10.2013 07:02  
( 1 ) 00h54

!e 2 15.10.2013 07:02  
( 1 ) 00h54

!e 3 15.03.2012 07:56  
( 1 ) 00h01  
e /12345678901234 5 6  
e /22335578901234 1 2

>> 4 15.10.2013 11:10  
( 95 ) 00h30  
eDK /45678901234567 7 8  
e /12345678901234 5 6

↓

**13b** ! 0 17.04.2013 16:04  
117 ( 0 ) 01h02  
eDK /45678901234567 7 8  
e /12345678901234 5 6  
T /54321987654321 9 8

! 0 05.08.2013 09:23  
122 ( 0 ) 00h01  
eDK /45678901234567 7 8

**13c** x 0 10.08.2013 07:00  
00h02  
e /12341234123412 3 4

**13c** x 0 05.05.2012 07:15  
00h14  
e /12345678901234 5 6  
e /12345678901234 5 6

x 6 05.05.2012 07:15  
00h14  
e /12345678901234 5 6  
e /12345678901234 5 6

x 0 12.09.2013 21:00  
00h01

**21** \* Lindau  
\* Schmitt Peter  
\*  
\*o

## ► Yfirhraði

1	▼ 24.10.2013 14:50 (UTC)
2	>>▼ 90 km/h
3	○ Mustermann Heinz-Dieter eMF /12345678901234 5 6 16.06.2013
4	A ABC12345678901234 D /VS VM 612
19	>13.03.2013 14:15 >>17.04.2013 17:44 ( 7)
20	>>24.05.2012 14:02 00h06 98 km/h 92 km/h ( 1)
20c	○ Förster Thomas eMD /98765432109876 5 4
20a	>>(365) >>15.10.2013 11:10 00h30 98 km/h 95 km/h ( 95)
20b	○ Rosenz Winfried eMDK /45678901234567 7 8
20c	○ Mustermann Heinz-Dieter eMF /12345678901234 5 6
21	○ Mustermann Heinz

## ► Tæknilegar upplýsingar

1	▼ 25.10.2013 14:50 (UTC)
2	To▼
3	○ Spedition Mustermüller eMD /12341234123412 3 4
3a	○ Mustermann Heinz-Dieter eMF /12345678901234 5 6 16.06.2013
4	A ABC12345678901234 D /VS VM 612
14	B Continental Automotive GmbH H.-Hertz-Str.45 78052 WS-Villingen 1381.12345678901234567 e1-84 12345678 2013 V xxxx 17.04.2013
15	ll 87654321 e1-175 08.03.2012
16	T Fa. Mustermann & NFZ- Hersteller Schillerstr. 10 Muster kirchen
16a	TMD /45678901234567 8 9 21.01.2013
16b	T 08.03.2012 (1) A ABC12345678901234

17	! 08.03.2012 14:00 e 08.03.2012 15:00
17a	T Fa. Mustermann & NFZ- Hersteller Schillerstr. 10 Muster kirchen TMD /45678901234567 8 9 21.01.2013
18	! 28.08.2012 13:00 e 28.08.2012 13:26
25	T Kienzle ARG0 GMBH Bismarckstr. 19 Berlin -Stealitz TMD /89012345678901 5 6 19.10.2013
26	! 18.10.2013 06:34 x 30.09.2013 18:15 -B ATTACHMENT-
27	SWUM V xx.xx CAN: 1 Source: speed Gain: 0.00390625 Factor: 0.926 CR(EU) No.1266/2009: XX

► Athafnir ökumanns

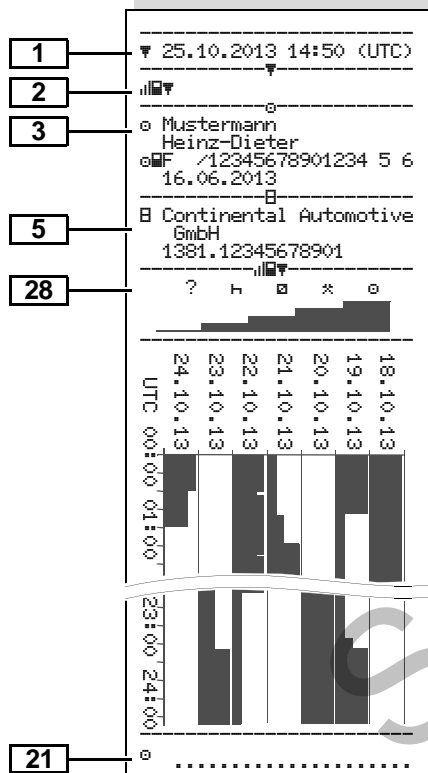

► v-skýringamynd

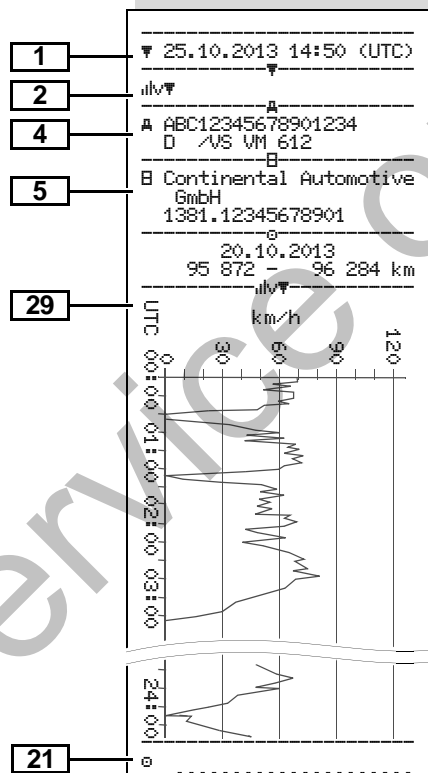

► Staða D1/D2 skýringamynd \*

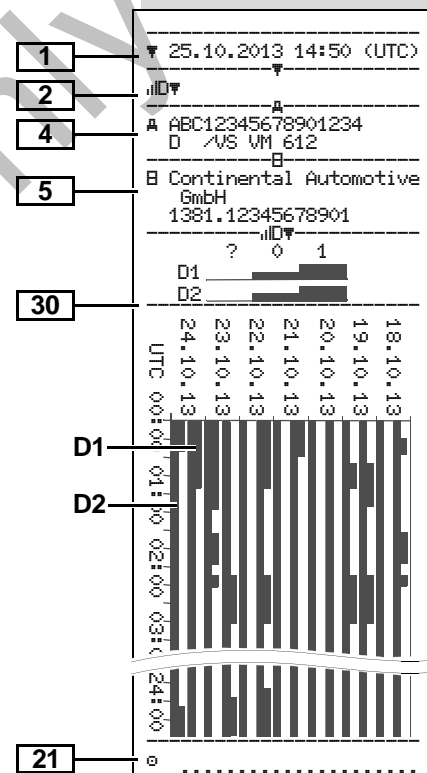



## ► Hraðayfirlit \*

1	▼ 27.11.2013 17:05 (UTC)
2	%v▼
3	♻ Spedition Mustermüller ♻ID /12341234123412 3 4
4	A ABC12345678901234 D /VS VM 612
	○
	○ 25.11.2013 00:00 25.11.2013 06:17 --- km/h
	○
	112 <=v< 221 00h00
22	○ Mustermann Heinz-Dieter 25.11.2013 18:37 26.11.2013 00:00
	--- km/h
23	0 <=v< 1 05h02 1 <=v< 10 00h01 10 <=v< 16 00h02 16 <=v< 24 00h04 24 <=v< 32 00h05 32 <=v< 40 00h05 40 <=v< 48 00h04 48 <=v< 56 00h00 56 <=v< 64 00h00 64 <=v< 72 00h00 72 <=v< 80 00h00 80 <=v< 88 00h00 88 <=v< 96 00h00 96 <=v< 104 00h00 104 <=v< 112 00h00 112 <=v< 221 00h00
21	○ .....

## ► Snúningshraðayfirlit \*

1	▼ 27.11.2013 17:05 (UTC)
2	%n▼
3	♻ Spedition Mustermüller ♻ID /12341234123412 3 4
4	A ABC12345678901234 D /VS VM 612
	○
	○ 25.11.2013 00:00 25.11.2013 06:17 --- rpm
	○
	3281 <=n< * 00h00
22	○ Mustermann Heinz-Dieter 25.11.2013 18:37 26.11.2013 00:00
	--- rpm
24	0 <=n< 1 05h02 1 <=n< 234 00h00 234 <=n< 469 00h00 469 <=n< 703 00h00 703 <=n< 938 00h00 938 <=n< 1172 00h00 1172 <=n< 1406 00h03 1406 <=n< 1641 00h03 1641 <=n< 1875 00h04 1875 <=n< 2109 00h09 2109 <=n< 2344 00h02 2344 <=n< 2578 00h00 2578 <=n< 2812 00h00 2812 <=n< 3047 00h00 3047 <=n< 3281 00h00 3281 <=n< * 00h00
21	○ .....

## ► Útprentun á staðartíma

31	!!! No lessa printout!!!
32	⊕+ 25.11.2013 01:00 ⊕+ 26.11.2013 01:00 UTC +01h00
33	▼ 26.11.2013 15:55 (LOC)
34	24h⊕▼
	○
	○ Rosenz Winfried ⊕DK /45678901234567 7 8 04.01.2014
	A ABC12345678901234 D /VS VM 612
	B Continental Automotive GmbH 1381.12345678901
	T NFZ-Profi Service & Ve rtrieb
	TMD /87654321087654 3 2 T 02.04.2012
	♻ID /12345678901234 5 6 ⊕ 11.11.2013 12:11 ⊕▼

## ■ Útskýringar við dæmin um útprentun

☞ Ef þess er óskað er hægt að sjá til þess að útprentunin sé með merki fyrirtækisins.

1	!A- ! 0 10.08.2013 08:12 ( 0) 00h01 12345678901234 5 6 12345678901234 5 6
2	! 0 10.08.2013 08:20 ( 0) 00h03

Hver útprentun samanstendur af mismunandi gagnabálkum sem raðað er saman og auðkenndir með bálkamerki (1).





Hver gagnabálkur inniheldur eitt eða fleiri gagnamengi sem eru auðkennd með gagnamengismerki (2).

Beint á eftir bálkamerki er ekki prentað gagnamengismerki!

### ► Skýringar við gagnabálkana

1	Dagsetning og tími útprentunar á UTC-tíma
2	Tegund útprentunar: 24h = Dagsútprentun ökumanskort !x = Atvik / bilanir á öikumanskorti 24hA = Dagsútprentun úr DTCO 1381 !xA = Atvik / bilanir úr DTCO 1381 >> = Yfirhraði Einnig verður prentað stillt gildi hraðatakmarkarans. T = Tæknilegar upplýsingar ! = Athafnir ökumanns !v = v-skýringamynd Valfrjálsar útprentanir: !D = Staða D1/D2 skýringamynd * %v = Hraðayfirlit * %n = Snúningshraðayfirlit *

3	Upplýsingar um eiganda ökuritakortsins sem er í tækinu: E = Eftirlitsaðili O = Ökumaður A = Atvinnurekandi T = Verkstæði / eftirlitsstaður • Nafn • Fornafn • Kennimerki korts • Kort gildir til ... Þegar ekki er um að ræða persónubundin ökuritakort er nafn eftirlitsstaðarins, fyrirtækisins eða verkstæðisins prentað í stað eiginnafnsins.
3a	Upplýsingar um eiganda hins ökuritakortsins
4	Kennimerki ökutækis: • Auðkennisnúmer ökutækis • Aðildarríki sem veitir leyfi og skráningarnúmer ökutækis
5	Kennimerki ökuritans: • Framleiðandi ökuritans • Hlutanúmer ökuritans DTCO 1381

<b>6</b>	Síðasta kvörðun ökuritans: <ul style="list-style-type: none"> <li>• Heiti verkstæðis</li> <li>• Kennimerki verkstæðiskorts</li> <li>• Kvörðunargögn</li> </ul>
<b>7</b>	Síðasta eftirlit <ul style="list-style-type: none"> <li>• Kennimerki eftirlitskortsins</li> <li>• Dagsetning, tími og tegund eftirlits</li> </ul> <p>  = Niðurhal af öikumanskortinu   = Niðurhal af DTCO 1381   = Prentun   = Tilkynningar       </p>
<b>8</b>	Listi yfir allar athafnir ökumanns í þeirri röð sem þær áttu sér stað: <ul style="list-style-type: none"> <li>• Dagsetning útprentunarinnar og viðveruteljari (fjöldi daga sem kortið var notað).</li> </ul>
<b>8a</b>	? = Tími, kort ekki í tækinu: <ul style="list-style-type: none"> <li>• Athöfn slegin inn handvirkt eftir að öikumanskortið er sett í, með myndtækni, byrjun og tímalengd.</li> </ul>

<b>8b</b>	Öikumanskortið sett í ísetningarstað (kortarauf-1 eða kortarauf-2): <ul style="list-style-type: none"> <li>• Aðildarríki sem veitir leyfi og skráningarnúmer ökutækisins</li> <li>• Kílómetrastaða þegar kortið er sett í</li> </ul>
<b>8c</b>	Athafnir á öikumanskorti: <ul style="list-style-type: none"> <li>• Byrjun og tímalengd og staða aksturs ökutækisins</li> </ul> <p> = Teymisakstur</p>
<b>8d</b>	Sérstök skilyrði: <ul style="list-style-type: none"> <li>• Tími innsláttar og myndtákn, í dæminu: Ferja eða lest</li> </ul>
<b>8e</b>	Öikumanskortið tekið úr: <ul style="list-style-type: none"> <li>• Kílómetrastaða og ekin vegalengd síðan kortið var síðast sett í</li> </ul>
<b>8f</b>	<b>Athugið:</b> Hætta er á ósamræmi í skráningu gagna, þar sem þessi dagur er tvívistaður á ökuritakortinu.
<b>8g</b>	Aðgerð ekki lokið: <ul style="list-style-type: none"> <li>• Ef prentað er út með öikumanskortinu í raufinni getur verið að lengd aðgerðar og samantekt dagsins séu ónákvæmar.</li> </ul>

<b>8h</b>	Kveikt var á sérstöku skilyrði "OUT of scope" við upphaf dags.
<b>9</b>	Byrjun upptalningar á öllum athöfnum ökumanns í DTCO 1381: <ul style="list-style-type: none"> <li>• Dagsetning útprentunarinnar</li> <li>• Kílómetrastaða klukkan 00:00 og 23:59</li> </ul>
<b>10</b>	Tímaröð allra athafna í kortarauf-1
<b>10a</b>	Tímabil sem ekkert öikumanskort var í kortarauf-1: <ul style="list-style-type: none"> <li>• Kílómetrastaða í byrjun tímabilsins</li> <li>• Athafnir sem stilltar voru inn á þessu tímabili</li> <li>• Kílómetrastaða við lok tímabilsins og ekin vegalengd</li> </ul>
<b>10b</b>	Öikumanskortið sett í: <ul style="list-style-type: none"> <li>• Nafn ökumanns</li> <li>• Fornafn ökumanns</li> <li>• Kennimerki korts</li> <li>• Kort gildir til ...</li> </ul>

<b>10c</b>	<ul style="list-style-type: none"> <li>Aðildarríki sem veitir leyfi og skráningarnúmer ökutækisins á undan</li> <li>Dagsetning og tími sem kortið var tekið úr síðasta ökutæki á undan</li> </ul>
<b>10d</b>	<ul style="list-style-type: none"> <li>Kílómetrastaða þegar ökumanskortið er sett í <math>\mathbb{M}</math> = Handvirk innfærsla fór fram</li> </ul>
<b>10e</b>	<p>Listi yfir athafnir:</p> <ul style="list-style-type: none"> <li>Myndtákn athafnarinnar, byrjun og, tímalengd og staða aksturs ökutækisins <math>\mathbb{O}</math> = Teymisakstur</li> </ul>
<b>10f</b>	<p>Sérstök skilyrði færð inn:</p> <ul style="list-style-type: none"> <li>Tími innsláttar og myndtákn skilyrðisins <math>\mathbb{A}</math> = Ferð með ferju eða lest <math>\mathbb{O}UT\rightarrow</math> = Upphaf (Eftirlitsbúnaður ekki nauðsynlegur) <math>\rightarrow\mathbb{O}UT</math> = Lok</li> </ul>
<b>10g</b>	<p>Ökumanskortið tekið úr:</p> <ul style="list-style-type: none"> <li>Kílómetrastaða og ekin vegalengd</li> </ul>
<b>10h</b>	Tímaröð allra athafna í kortarauf-2

<b>10i</b>	Kveikt var á sérstöku skilyrði "OUT of scope" við upphaf dags.
<b>11</b>	Samantekt dagsins
<b>11a</b>	<p>Staðir sem færðir voru inn:</p> <ul style="list-style-type: none"> <li><math>\mathbb{A}\rightarrow</math> = Byrjunartími ásamt landi og svæði ef við á</li> <li><math>\rightarrow\mathbb{A}</math> = Tími við lok ásamt landi og svæði ef við á</li> <li>Kílómetrastaða ökutækisins</li> </ul>
<b>11b</b>	<p>Samantekt tímabilanna þegar ekkert ökumanskort var í kortarauf-1:</p> <ul style="list-style-type: none"> <li>Svæði sem færð voru inn í rétttri tímaröð (engin færsla í dæminu)</li> <li>Allar athafnir frá kortarauf-1</li> </ul>
<b>11c</b>	<p>Samantekt tímabilanna þegar ekkert ökumanskort var í kortarauf-2:</p> <ul style="list-style-type: none"> <li>Svæði sem færð voru inn í rétttri tímaröð (engin færsla í dæminu)</li> <li>Allar athafnir frá kortarauf-2</li> </ul>

<b>11d</b>	<p>Dagssamantekt "Heildargildi athafna" á ökumanskortinu:</p> <ul style="list-style-type: none"> <li>Samtals aksturstími og ekin vegalengd</li> <li>Samtals vinnutími og tími í viðbragðsstöðu</li> <li>Samtals hvíldartími og óþekktur tími</li> <li>Heildartími teymisvinnu</li> </ul>
<b>11e</b>	<p>Samantekt á athöfnum, raðað í tímaröð eftir ökumanni (fyrir hvern ökumann, samanlagt úr báðum kortaraufunum):</p> <ul style="list-style-type: none"> <li>Nafn, fornafn, kennimerki korts ökumanns</li> <li><math>\mathbb{A}\rightarrow</math> = Byrjunartími ásamt landi og svæði ef við á</li> <li><math>\rightarrow\mathbb{A}</math> = Tími við lok ásamt landi og svæði ef við á</li> <li>Athafnir þessa ökumanns: Samtals aksturstími og ekin vegalengd, samtals vinnutími og heildartími í viðbragðsstöðu, samtals hvíldartími, heildartími teymisvinnu.</li> </ul>



<b>12</b>	Listi yfir síðustu fimm atvik eða bilanir sem vistuð eru á öikumannskortinu.
<b>12a</b>	Listi yfir öll atvik sem vistuð eru á öikumannskortinu raðað eftir tegund villu og dagsetningu.
<b>12b</b>	Listi yfir allar bilanir sem vistaðar eru á öikumannskortinu raðað eftir tegund villu og dagsetningu.
<b>12c</b>	Gagnamengi atviksins eða bilunarinnar. <i>Lína 1:</i> <ul style="list-style-type: none"> <li>• Myndtákn atviksins eða bilunarinnar</li> <li>• Dagsetning og upphaf</li> </ul> <i>Lína 2:</i> <ul style="list-style-type: none"> <li>• Atvik sem falla undir brot á öryggisreglum, eru flokkuð með sérstökum kóða ➔ Sjá "Tilgangur gagnamengis þegar atvik eða bilanir koma fyrir" á síðu 105.</li> <li>• Tímalengd atviksins eða bilunarinnar</li> </ul>

	<i>Lína 3:</i> <ul style="list-style-type: none"> <li>• Aðildarríki sem veitir leyfi og skráningarnúmer ökutækisins sem atvikið eða bilunin átti sér stað í.</li> </ul>
<b>13</b>	Listi yfir síðustu fimm vistuðu eða yfirstandandi atvika/bilana DTCO 1381.
<b>13a</b>	Listi yfir öll skráð eða viðvarandi atvik DTCO 1381.
<b>13b</b>	Listi yfir allar skráðar eða viðvarandi bilanir DTCO 1381.
<b>13c</b>	Gagnamengi atviksins eða bilunarinnar. <i>Lína 1:</i> <ul style="list-style-type: none"> <li>• Myndtákn atviksins eða bilunarinnar</li> <li>• Kóðun Tilgangur gagnamengis ➔ Sjá "Tilgangur gagnamengis þegar atvik eða bilanir koma fyrir" á síðu 105.</li> <li>• Dagsetning og upphaf</li> </ul>

	<i>Lína 2:</i> <ul style="list-style-type: none"> <li>• Atvik sem falla undir brot á öryggisreglum, eru flokkuð með sérstökum kóða. ➔ Sjá "Kóðun fyrir nánari lýsingu" á síðu 107.</li> <li>• Fjöldi svipaðra atvika þennan dag. ➔ Sjá "Fjöldi svipaðra atvika" á síðu 106.</li> <li>• Tímalengd atviksins eða bilunarinnar</li> </ul> <i>Lína 3:</i> <ul style="list-style-type: none"> <li>• Kennimerki öikumannskortsins sem var í við byrjun eða lok atviksins eða bilunarinnar (hámark fjórar færslur).</li> <li>• "■----" birtist, ef ekkert öikumannskort er í tækinu.</li> </ul>
--	--

<b>14</b>	<p>Kennimerki ökuritans:</p> <ul style="list-style-type: none"> <li>• Framleiðandi ökuritans</li> <li>• Póstfang framleiðanda ökuritans</li> <li>• Hlutanúmer</li> <li>• Númer leyfis þessarar gerðar</li> <li>• Raðnúmer</li> <li>• Framleiðsluár</li> <li>• Útgáfa og dagsetning uppsetningar stjórnhugbúnaðarins</li> </ul>
<b>15</b>	<p>Kennimerki skynjarans:</p> <ul style="list-style-type: none"> <li>• Raðnúmer</li> <li>• Númer leyfis þessarar gerðar</li> <li>• Dagsetning fyrstu ísetningar (fyrsta tenging við DTCO 1381)</li> </ul>
<b>16</b>	<p>Kvörðunargögn</p>
<b>16a</b>	<p>Listi yfir kvörðunargögn (í gagnamengjum):</p> <ul style="list-style-type: none"> <li>• Nafn og pósthfang verkstæðisins</li> <li>• Kennimerki verkstæðiskorts</li> <li>• Verkstæðiskort gildir til ...</li> </ul>

<b>16b</b>	<ul style="list-style-type: none"> <li>• Dagsetning og tilgangur kvörðunar:             <ul style="list-style-type: none"> <li>1 = Virkjun; skráning þekktra kvörðunargagna á þeim tíma þegar virkjað er</li> <li>2 = Fyrsta ísetning; fyrstu kvörðunargögn eftir að DTCO 1381 er virkjaður</li> <li>3 = Ísetning eftir viðgerð – skiptitæki; fyrstu kvörðunargögn í núverandi ökutæki</li> <li>4 = regluleg prófun; kvörðunargögn prófunar</li> <li>5 = Fyrirtækið slær inn skráningarnúmer</li> </ul> </li> <li>• Auðkennisnúmer ökutækis</li> <li>• Aðildarríki sem veitir leyfi og skráningarnúmer ökutækis</li> <li>• <math>\mathbb{M}</math> = Snúningar á kílómetra</li> <li>• <math>\mathbb{K}</math> = Fasti stilltur inn á DTCO 1381 til þess að jafna út hraðann</li> <li>• 1 = Raunverulegt ummál dekkja</li> </ul>
------------	---

	<ul style="list-style-type: none"> <li>• <math>\bullet</math> = Stærð dekkja</li> <li>• <math>\&gt;</math> = Stilling hraðatakmarkarans</li> <li>• Gömul og ný kílómetrastaða</li> </ul>
<b>17</b>	<p>Tímastillingar</p>
<b>17a</b>	<p>Listi yfir öll tiltæk gögn um tímastillingar:</p> <ul style="list-style-type: none"> <li>• Dagsetning og tími, gamall</li> <li>• Dagsetning og tími, breytt</li> <li>• Heiti verkstæðis sem stillti inn tímarn</li> <li>• Póstfang verkstæðisins</li> <li>• Kennimerki verkstæðiskorts</li> <li>• Verkstæðiskort gildir til ...</li> </ul> <p><b>Athugasemd:</b> Í 2. gagnamenginu kemur fram að innstillti UTC-tíminn var leiðréttur af faggiltu verkstæði.</p>
<b>18</b>	<p>Nýjasta skráða atvikið og nýjasta bilunin:</p> <ul style="list-style-type: none"> <li>• <math>!</math> = Nýjasta atvik, dagsetning og tími</li> <li>• <math>\times</math> = Nýjasta bilun, dagsetning og tími</li> </ul>



<b>19</b>	<p>Upplýsingar við eftirlitið "Yfirhraði".</p> <ul style="list-style-type: none"> <li>• Dagsetning og tími síðasta eftirlits</li> <li>• Dagsetning og tími fyrsta yfirhraða frá síðasta eftirliti ásamt fjölda frekari yfirhraða.</li> </ul>
<b>20</b>	Fyrsti yfirhraði eftir síðustu kvörðun.
<b>20a</b>	5 alvarlegustu yfirhraðatilvik síðustu 365 daga.
<b>20b</b>	Síðustu 10 skráðu yfirhraðatilvik. Á hverjum degi er alvarlegasta yfirhraðatilvikið vistað.
<b>20c</b>	<p>Færslur þegar farið var yfir hraðatakörk (raðað í tímaröð eftir hæsta Ø-hraðanum):</p> <ul style="list-style-type: none"> <li>• Dagsetning, tími og tímalengd yfirhraða</li> <li>• Hámarks- og Ø-hraði yfirhraðans, fjöldi svipaðra atvika þennan dag</li> <li>• Nafn ökumanns</li> <li>• Fornafn ökumanns</li> <li>• Kennimerki korts ökumanns</li> </ul> <p><b>Athugasemd:</b> Ef ekkert gagnamengi fyrir yfirhraða er til staðar í báلكi birtist "&gt;&gt;----".</p>

<b>21</b>	<p>Handskrifaðar upplýsingar:</p> <ul style="list-style-type: none"> <li>• <math>\text{☐} + \text{☐}</math> = Staður þar sem eftirlit fór fram</li> <li>• <math>\text{☐}</math> = Undirskrift eftirlitsaðila</li> <li>• <math>\text{☐} + \text{☐}</math> = Byrjunartími</li> <li>• <math>\text{+☐}</math> = Lokatími</li> <li>• <math>\text{☐}</math> = Undirskrift ökumanns</li> </ul>
<b>22</b>	<p>Upplýsingar um eiganda kortsins sem yfirlitið er skráð á:</p> <ul style="list-style-type: none"> <li>• Nafn ökumanns</li> <li>• Fornafn ökumanns</li> <li>• Kennimerki korts</li> </ul> <p><b>Athugasemd:</b> Ef upplýsingar um eiganda kortsins vantar merkir það að ekkert ökumannskort er í kortarauf-1.</p> <ul style="list-style-type: none"> <li>• Byrjun yfirlitsskráningar með dagsetningu og tíma</li> <li>• Lok yfirlitsskráningar með dagsetningu og tíma</li> </ul> <p>Nýtt snið er búið til:</p> <ul style="list-style-type: none"> <li>• með því að setja / taka út ökuritakort úr kortarauf-1</li> <li>• á nýjum degi</li> <li>• þegar alheimstíminn er leiðréttur</li> <li>• þegar rof verður á spennu</li> </ul>

<b>23</b>	<p>Skráning hraðayfirlita:</p> <ul style="list-style-type: none"> <li>• Listi yfir skilgreind hraðamörk og tími innan þeirra marka</li> <li>• Mörk: <math>0 \leq v &lt; 1 = \text{Ökutækid kyrrestætt}</math></li> </ul> <p>Hraðayfirlitinu er skipt upp í 16 svæði. Einstök svæði er hægt að stilla inn hvert fyrir sig við uppsetningu.</p>
<b>24</b>	<p>Skráning snúningshraðayfirlita:</p> <ul style="list-style-type: none"> <li>• Listi yfir skilgreind snúningshraðamörk vélar og tími innan þeirra marka</li> <li>• Mörk: <math>0 \leq n &lt; 1 = \text{Slökkt á vél}</math></li> <li>• Mörk: <math>3281 \leq n &lt; x = \text{óendanleg}</math></li> </ul> <p>Snúningshraðayfirlitinu er skipt upp í 16 svæði. Einstök svæði er hægt að stilla inn hvert fyrir sig við uppsetningu.</p>
<b>25</b>	<p>Sérstök gögn framleiðanda:</p> <ul style="list-style-type: none"> <li>• Tegundarnúmer hugbúnaðar-uppfærslueiningar (SWUM)</li> </ul>

26	<p>Stilling "óháða hreyfimerkisins"</p> <ul style="list-style-type: none"> <li>• CAN: Farartæki, gagnabraut 1 eða 2</li> <li>• Source: Merki; speed = ABS / wheel = hjólasnúningur / odometer (GPS) = GPS tæki</li> <li>• Gain: Umreiknigildi til að jafna út "óháð boð" og boð frá farartæki.</li> <li>• Factor: Þáttur til aðlögunar að farartækjaboðinu.</li> </ul>
27	<p>Upplýsingar um innbyggðan nema (frá og með útgáfu 2.1):</p> <ul style="list-style-type: none"> <li>• OK: Innbyggður nemi (KITAS2+) samræmist reglugerð 161a (CR(EU) No. 1266/2009).</li> <li>• ?: Nema skal handprófa hjá viðurkenndu verkstæði.</li> </ul>
28	<p>Skráning athafna:</p> <ul style="list-style-type: none"> <li>• Myndskýring tákna</li> <li>• Frá völdum degi kemur fram skýringarmynd yfir athafnir síðustu 7 vikudaga.</li> </ul>
29	<ul style="list-style-type: none"> <li>• Skráning yfir hraðafferli valins dags.</li> </ul>

30	<p>Skráning aukalegra vinnuhópa, innsetningu á bláu ljósi, sírenu o.s.frv.</p> <ul style="list-style-type: none"> <li>• Myndskýring tákna</li> <li>• Frá völdum degi kemur fram skýringarmynd stöðu-inganga D1/D2 síðustu 7 vikudaga.</li> </ul>
31	<p><b>Vinsamlegast athugið: Engin leyfileg útprentun!</b></p> <p>Í samræmi við reglugerð (t.d. geymsluskylda) er útprentun á staðartíma ekki lögleg!</p>
32	<p>Tímabil útprentunnar á staðartíma:</p> <ul style="list-style-type: none"> <li>• Ⓢ+ = Upphaf skráningar</li> <li>• +Ⓢ = Lok skráningar</li> <li>• UTC +01h00 = Mismunur milli UTC-tíma og staðartíma.</li> </ul>
33	<p>Dagsetning og tími útprentunar á staðartíma (LOC).</p>
34	<p>Tegund útprentunar t.d. "24h☐☐" á staðartíma "☐".</p>



## ■ Tilgangur gagnamengis þegar atvik eða bilanir koma fyrir

DTCO 1381 skráir og vistar gögnin eftir ákveðnum reglum við hvert atvik eða bilan sem kemur fram.

1	<pre> @MF /12345678901234 5 6 @MB /22335578901234 1 2 ----- &gt;&gt;&gt; 4 15.10.2013 11:10       ( 45)      00h30 @DK /45678901234567 7 8 @MF /12345678901234 5 6 </pre>
2	

(1) Tilgangur gagnamengis

(2) Fjöldi svipaðra atvika þennan dag

Tilgangur gagnamengisins (1) gefur til kynna hvers vegna tilvikið eða bilanin var skráð. Fjöldi svipaðra atvika sem eiga sér oft stað þennan dag birtast á stað (2).

### ► Kóðun Tilgangur gagnamengis

Á eftirfarandi yfirliti er tilvikunum og bilununum raðað eftir villutegund (orsök) og tilvísun gagnamengistilgangsins:

Atvik		Tilgangur
Myndtákn / Orsök		
!☒	Árekstur milli korta <sup>2)</sup>	0
!☒	Ekið án gilds korts <sup>2)</sup>	1 / 2 / 7
!☒	Sett í á ferð	3
!☒	Korti ekki lokað	0
>>>	Hraði of mikill <sup>2)</sup>	4 / 5 / 6
!⚡	Straumrof	1 / 2 / 7
!⚡	Bilun í skynjara	1 / 2 / 7
!⚡	Hreyfiárekstur <sup>2)</sup>	1 / 2
!☒	Brot á öryggisreglum	0
!☒	Skörun tíma <sup>1)</sup>	–
!☒	Kort ógilt <sup>3)</sup>	–

Bilanir		Tilgangur
Myndtákn / Orsök		
☒	Bilun í korti	0
☒	Bilun í tæki	0 / 6
☒	Bilun í prentara	0 / 6
☒	Bilun í birtingu á skjá	0 / 6
☒	Bilanir við niðurhal	0 / 6
☒	Bilun í skynjara	0 / 6
☒	Óháð hreyfimerki vantar <sup>2)</sup>	0 / 6

1) Þetta atvik er vistað á ökumannskortinu eingöngu.

2) Þetta ferli/truflun er eingöngu vistað í DTCO 1381.

3) DTCO 1381 vistar þetta atvik ekki.



## Yfirlit yfir tilgang gagnamengis

- 0 = Eitt af 10 nýjustu atvikum eða bilunum.
- 1 = Lengsta atvik eins af síðustu 10 dögum sem atvik kom fyrir á.
- 2 = Eitt af 5 lengstu atvikum síðustu 365 daga.
- 3 = Síðasta atvik eins af síðustu 10 dögum sem atvik kom fyrir á.
- 4 = Alvarlegasta atvik eins af síðustu 10 dögum sem atvik kom fyrir á.
- 5 = Eitt af 5 alvarlegustu atvikum síðustu 365 daga.
- 6 = Fyrsta atvik eða fyrsta bilun eftir síðustu kvörðun.
- 7 = Yfirstandandi atvik eða viðvarandi bilun.

## Fjöldi svipaðra atvika

- 0 = Ekki er nauðsynlegt að vista "Fjölda svipaðra atvika" fyrir þetta atvik.
- 1 = Þennan dag hefur ekkert slíkt atvik átt sér stað.
- 2 = Þennan hafa átt sér tvö slík atvik og aðeins annað var vistað.
- n = Þennan hafa átt sér "n" slík atvik og aðeins annað var vistað.

## ► Kóðun fyrir nánari lýsingu

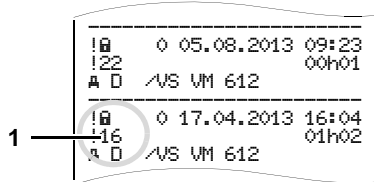

Atvik sem falla undir brot á öryggisreglum "!", eru flokkuð með sérstökum kóða (1).

### Tilraunir með DTCO 1381 sem brjóta gegn öryggisreglum

- 10 = Engar frekari upplýsingar
- 11 = Villa við sannvottun skynjarans
- 12 = Villa við sannvottun ökumannskortsins
- 13 = Óleyfileg breyting á skynjara
- 14 = Heilleikavilla; ekki er tryggt að gögnin á ökumannskortinu séu rétt.
- 15 = Heilleikavilla; ekki er tryggt að vistuðu notendagögnin séu rétt.
- 16 = Innri gagnaflutningsvilla

17 = Tækið opnað án leyfis

18 = Átt við vélbúnað

### Tilraunir með skynjarann sem brjóta gegn öryggisreglum

- 20 = Engar frekari upplýsingar
- 21 = Sannvottun mistókst
- 22 = Heilleikavilla; ekki er tryggt að vistuðu gögnin séu rétt.
- 23 = Innri gagnaflutningsvilla
- 24 = Tækið opnað án leyfis
- 25 = Átt við vélbúnað

Service only

## ■ Atriðisorðaskrá

<b>A</b>		<b>B</b>		<b>F</b>	
Ábendingar varðandi notkun .....	73	Bilun .....	70	Förgun .....	83
ADR-gerð .....	15	Boð .....	65	Fyrirtæki birt .....	64
Auðkenni á tæki .....	15	Boð birtast .....	66	Fyrirtæki skráð .....	23
Öðruvísi aðgerðir .....	16	Boð staðfest .....	67	Fyrirtæki útskráð .....	26
Aksturstímaaðvaranir .....	72	<b>D</b>		Fyrirtækiskort .....	79
Almennar upplýsingar .....	7	Dagsgildi prentað út af		Fyrirtækiskortið sett í .....	23
Hætta á meiðslum .....	9	ökumannskortinu .....	39, 57	Fyrirtækiskortið tekið úr .....	26
Lagaleg ákvæði .....	10	Dagsgildi prentað út úr minninu .....	58	Gögn á fyrirtækiskortinu .....	81
Meðhöndlun ökuritakorta .....	12	Dæmi um útprentun .....	91	Slá inn skráningarnúmer .....	24
Merkingar .....	8	Athafnir á ökumannskorti .....	91	Valmyndaraðgerðir	
Notkun DTCO 1381 .....	9	Athafnir ökumanns .....	96	í "fyrirtækisham" .....	22
Slysaætta .....	9	Atvik / bilanir á ökumannskorti .....	92	Virgni fyrirtækiskortsins .....	22
Sprengihætta .....	9	Atvik / bilanir frá ökutæki .....	94	<b>G</b>	
Athafnir stilltar .....	35	Hraðayfirlit .....	97	Gögn prentuð út .....	45
Athafnir handskrifaðar .....	36	Ökumannsathafnir frá ökutæki .....	93	Atriði sem huga þarf að við	
Handvirk stilling .....	35	Snúningshraðayfirlit .....	97	útprentun .....	46
Sjálfvirk stilling .....	35	Staða D1/D2 skýringamynd .....	96	Prentun hafin .....	45
Sjálfvirk stilling eftir ræsingu		Tæknilegar upplýsingar .....	95	Prentun stöðvuð .....	45
á eða af .....	35	Útprentun á staðartíma .....	97		
Atvik .....	68	Útskýringar .....	98	<b>H</b>	
Atvik prentuð út af ökumannskortinu ..	57	v-skýringamynd .....	96	Hamir .....	78
Atvik prentuð út úr minninu .....	58	Yfirhraði .....	95	Aksturshamur .....	27
		<b>E</b>		Fyrirtækishamur .....	21
		EC Declaration of Conformity .....	115		

Handvirkar innfærslur .....	28	<b>L</b>	Niðurhalstengi .....	16
Athöfn færð fremst á vakt .....	34	Lagaleg ákvæði .....	Tenging við niðurhalstengi .....	25
EKKI bæta við athöfnum .....	29	Meðhöndlun útprentana .....	Notkunarskref (fyrstu) .....	14
Færa inn athöfnina "Hvildartími"		Skyldur atvinnurekanda .....	Fyrir atvinnurekanda .....	14
eftirá .....	32	Skyldur ökumanns .....	Fyrir ökumann .....	14
Grundvallarframkvæmdarmáti .....	29	<b>M</b>	Ný rúlla sett í .....	44
Hætt við innslátt .....	31	Mælir .....	<b>O</b>	
Land fært inn .....	31	Merkispjald .....	Ökumannskort .....	79
Leiðréttingamöguleikar .....	30	Mismunandi upplýsingar á skjá .....	Gögn á ökumannskortinu .....	81
Vakt haldið áfram .....	33	Biðhamur .....	Ökumannskort sett í .....	28
Hætta á meiðslum .....	44	Birting gagna þegar ökutækið er	Ökumannskort tekið úr .....	38
Hlaða niður upplýsingum á		kyrrstætt .....	Ökuritakort .....	79
ökumannskortinu .....	37	Birting tilkynninga á skjá .....	Aðgangsheimildir að	
Gagnayfirfærslu .....	37	Ferju- eða lestarferð .....	ökuritakortunum .....	80
Niðurlagslykill .....	37	Frágangsstaða .....	Eftirlitskort .....	79
Tenging við niðurhalstengi .....	37	Leiðbeiningar eftir kveikt/slökkt .....	Fyrirtækiskort .....	79
Hraðayfirlit prentuð út .....	59	Out of scope .....	Meðhöndlun ökuritakorta .....	12
<b>I</b>		Staðalupplýsingar við akstur .....	Ökumannskort .....	79
Innfærsla .....	60	Undir- / yfirspenna .....	Ökuritakort hreinsuð .....	12
Byrjun "out of scope" / Lok fært inn ..	61	VDO GeoLoc * (frá og með	Ökuritakortunum læst .....	79
Byrjun Ferja / Lest fært inn .....	61	útgáfu 2.1) .....	Sjálfvirkt útkast korts .....	79
Leiðrétting gerð á UTC .....	62	Myndtákn .....	Verkstæðiskort .....	79
Lok Land fært inn .....	60	<b>N</b>		
Staðartími stilltur .....	61	Niðurhal gagna .....	Pappírstífla lagfærð .....	46
Upphafs Land fært inn .....	60	Gagnayfirfærslu .....	Pappírsprot .....	46
<b>K</b>		Hugbúnaður .....	Prenta athafnir .....	57
Kennimerki landa .....	89	Niðurlagslykill .....	Prenta stöðu D1/D2 .....	59
Svæðisauðkenni .....	90		Prenta v-skýringarmynd .....	59

<b>S</b>	Tæknilegar upplýsingar prentaðar út ..	58	Valmyndaraðgerðir kallaðar fram ...	48
Samsetningar myndtákna .....	Tungumál stillt .....	87	Valmyndarleiðsögn eftir að	
Skilgreiningar .....		8	ökumannskort er tekið úr .....	39
Ökumaður-1 .....	<b>U</b>	8	VDO Counter * .....	50
Ökumaður-2 .....	Undir- / yfirspenna .....	8	Daglegt gildi .....	53
Skípt um ökumann / ökutæki .....	Uppbygging valmyndar .....	40	Skjámynd við aðgerðina	
Blandaður akstur .....	UTC-tími .....	40	"vinnutími" .....	52
Gögn sem þurfa að vera til reiðu ...	Umreikningur staðartíma	41	Skjámyndir við aðgerðina "hlé" .....	52
Slá inn skráningarnúmer .....	í UTC-tíma .....	24	Stöðuvísir .....	53
Slyshætta .....	Útrentun á staðartíma .....	66	Uppbygging skjámyndar	
Snúningshraðayfirlit prentuð út .....		59	VDO Counter .....	50
Sprengihætta .....	<b>V</b>	9, 25, 37	Upplýsingar meðan á akstri	
Stjórnbúnaður .....	Valmyndaraðgerðir .....	15	stendur .....	51
Aflæsingarhnappur .....	Aðgengi að gögnum læst .....	16	Vikugildi .....	53
Afrifubrun .....	Aðgengi að valmynd læst .....	16	VDO GeoLoc * (frá og með	
Hnappareitur ökumaður-1 .....	Ef ökutækið er kyrrstætt .....	16	útgáfu 2.1) .....	17, 81
Hnappareitur ökumaður-2 .....	Farið úr valmyndaraðgerðum .....	16	Venjuleg skjámynd .....	18
Kortarauf-1 .....	Innfærsla Ökumaður-1 /	15	Viðhald .....	83
Kortarauf-2 .....	Ökumaður-2 .....	16	DTCO 1381 hreinsaður .....	83
Niðurhalstengi .....	Innfærsla Ökutæki .....	16	Prófunarskylda fyrir ökurita .....	83
Skjár .....	Tímar á ökumannskortinu birtir .....	15	Viðgerðir / tæki skipt út .....	83
Valmyndarhnappar .....	Tungumál stillt .....	16		
Straumrof .....	Upplýsingar á skjá Ökumaður-1 /	20	<b>Y</b>	
	Ökumaður-2 .....		Yfirhraði prentaður út .....	58
	Upplýsingar á skjá Ökutæki .....			
<b>T</b>	Útrentun Ökumaður-1 /			
Tæknilegar upplýsingar .....	Ökumaður-2 .....	84		
DTCO 1381 .....	Útrentun Ökutæki .....	84		
Pappírsmúlla .....	Vafræð í valmyndaraðgerðunum .....	84		

## ■ Sjálfvirk stilling virkninnar efir ræsingu á/af

Sjálfvirk stillt virkni ...			... eftir ræsingu af	
... eftir ræsingu á			... eftir ræsingu af	
<input type="checkbox"/>	HlÉ / hvíldartíma	Ökumaður-1	<input type="checkbox"/>	HlÉ / hvíldartíma
<input checked="" type="checkbox"/>	Annar vinnutími		<input checked="" type="checkbox"/>	Annar vinnutími
<input checked="" type="checkbox"/>	Tími í viðbragðsstöðu		<input checked="" type="checkbox"/>	Tími í viðbragðsstöðu
<input type="checkbox"/>	Engin breyting		<input type="checkbox"/>	Engin breyting
<input type="checkbox"/>	HlÉ / hvíldartíma	Ökumaður-2	<input type="checkbox"/>	HlÉ / hvíldartíma
<input checked="" type="checkbox"/>	Annar vinnutími		<input checked="" type="checkbox"/>	Annar vinnutími
<input checked="" type="checkbox"/>	Tími í viðbragðsstöðu		<input checked="" type="checkbox"/>	Tími í viðbragðsstöðu
<input type="checkbox"/>	Engin breyting		<input type="checkbox"/>	Engin breyting

 Á meðan á "handvirkri innsetningu" stendur (viðbót við aðgerðir á ökukortinu) er þessi valkostur óvirkur! Það verður engin breyting á virkniþættinum eftir ræsingu á eða af! Sjálfvirk stilling eftir ræsingu á eða af, er sjáanleg á staðalmælinum **(a)**. Aðgerðin blikkar í u.þ.b. 5 sekúndur, síðan birtist aftur fyrri skjámynd.

➔ Fyrir smáatriði um staðal-stillingu, sjáðu "Athafnir stilltar" frá síðu 35.

### Athugið!

Ákveðnar stillingar virkniþáttarins eftir ræsingu á eða af, geta þegar verið forritaðar af framleiðenda!

Vinsamlegast merkið "✓" við forstilltar aðgerðir í töflunni.

### Upplýsingar varðandi DTCO 1381

Gerð:

Nr.:

Ár:

Stillingardagsetning: \_\_\_\_\_

Undirskrift: \_\_\_\_\_



■ Ath.

Service only

A

Service only



Interior

## EG-Konformitätserklärung nach Richtlinie Nr. 94/9/EG (ATEX) EC Declaration of Conformity under the terms of Directive No. 94/9/EC (ATEX)

Nr.: HOM\_001

Wir erklären hiermit als Hersteller, dass die nachstehend beschriebene Einrichtung die Anforderungen der Richtlinie Nr. 1994/9/EG vom 23. März 1994 für Geräte und Schutzsysteme zur bestimmungsgemäßen Verwendung in explosionsgefährdeten Bereichen erfüllt.  
We as manufacturer hereby declare that the following described equipment complies with the fundamental requirements of the Directive No. 94/9/EC of 23 March 1994 concerning equipment and protective systems intended for use in potentially explosive atmospheres.

**Hersteller**  
Manufacturer

Continental Automotive GmbH  
Heinrich-Hertz-Str. 45, 78052 Villingen-Schwenningen

**Gerät**  
Equipment

Digitaler Tachograph Typ DTCO 1381.x  
Digital tachograph type DTCO 1381.x

**EG-Baumusterprüfbescheinigung**

TÜV 03 ATEX 2324 X

*EC type examination certificate*

**Benannte Stelle**  
Notified body

TÜV NORD CERT GmbH, Geschäftsstelle Hannover, Am TÜV 1,  
30519 Hannover, CE 0044

**Gerätekenzeichnung**  
Marking of the equipment

 IIB(2)G Ex nA [ib] IIC T6

**Verwendete harmonisierte Normen**  
Used harmonized standards

EN 60079-0: 2006  
EN 60079-11: 2007  
EN 60079-15: 2005

**Andere angewandte Richtlinien**  
Other used directives

VO (EWG) Nr. 3821/85, ECE R10, RL 72/245/EWG

VS-Villingen, den / the 2012-02-08  
Continental Automotive GmbH

Winfried Rogenz  
Head of Homologation  
Name / Name  
Funktion / function

  
Unterschrift  
signature

Dr. Harald Jordan  
Head TTS Product and Project Quality  
Name / Name  
Funktion / function

  
Unterschrift  
signature

Diese Erklärung bescheinigt die Übereinstimmung mit den genannten Richtlinien, ist jedoch keine Beschaffenheits- oder Haltbarkeitsgarantie nach §443 SGB. Die Sicherheitsweise der mitgelieferten Produktdokumentation sind zu beachten.  
This declaration certifies the conformity to the specified directives but does not imply any warranty for properties. The safety documentation accompanying the product shall be considered in detail.

Continental Automotive GmbH  
Heinrich-Hertz-Str. 45  
78052 Villingen-Schwenningen

Telefon +49 (7721) 672-0  
Telefax +49 (7721) 672-1  
www.continental-automotive.com

Sitz der Gesellschaft: Hannover  
Hans-Böckler-Allee 1  
30659 Hannover, Germany  
USt-Id. Nr.: DEB14950663

Geschäftsführer:  
Heinrich Hees  
Gerald Ostermann,  
Harald Sturmman

**Continental Automotive GmbH**

P.O. Box 1640

78006 Villingen-Schwenningen

GERMANY

[www.dtco.vdo.com](http://www.dtco.vdo.com)

A2C86198700

40619666 OPM 000 AA

**BA00.1381.21 100 120**

**Tungumál: Íslenska**

Printed in Germany | © 04.2013 | Continental Automotive GmbH



**VDO**